

IVÆRKSÆTTER PANELET



ANBEFALINGER TIL REGERINGEN

13. juni 2018



Indholdsfortegnelse

I. Sammenfatning

II. Hvorfor iværksætteri er vigtigt for Danmark

III. anbefalinger

A. Styrket adgang til talent

B. Mere risikovillig kapital

C. Bedre iværksætterkultur

IV. Langsigtet strategisk anbefaling



Sammenfatning (1/5)

EN NY GENERATION AF SUCCESFULDE IVÆRKSÆTTERE SKAL KUNNE VOKSE SIG STORE HERHJEMME

- Iværksættere skaber fornyelse i erhvervslivet og bidrager til, at nye ideer og ny teknologi omsættes til nye forretningsmodeller.
- I Danmark har vi de senere år skabt ideer, der har udviklet sig til globale forretningssucceser.
- Men fire ud af seks såkaldte unicorns med dansk oprindelse, der er skabt de seneste 20 år, har valgt at udvikle hovedparten af deres forretning i udlandet, fordi der er mere attraktive rammevilkår for kapital og talent.
- Vi ser nu en ny, spirende generation af succesfulde iværksættere i Danmark. Med de rette rammevilkår kan vi skabe grundlaget for, at denne nye generation får bedre mulighed for at udvikle deres forretning i Danmark og skabe den fornyelse og de gode job, som vi skal leve af i fremtiden.

IVÆRKSÆTTERPANELET HAR SAT VÆSENTLIGE AFTRYK PÅ ERHVERVS- OG IVÆRKSÆTTERPOLITIKKEN

- I 2017 kom Iværksætterpanelet med 13 hovedanbefalinger til regeringen og syv supplerende forslag.
- Folketinget har blandt andet efter aftale om erhvervs- og iværksætterinitiativer taget vigtige skridt i den rigtige retning. Det gælder forslag om at:
 - Gøre det attraktivt at investere i vækstvirksomheder via investorfradrag og aktiesparekonto.
 - Forbedre mulighederne for at dele ejerskabet af iværksættervirksomheder med medarbejdere igennem lavere skat og bedre aftalevilkår.
 - Mere fokus på at uddanne flere talenter med kompetencer inden for innovation, iværksætteri og digitalisering.

DER ER TAGET VIGTIGE SKRIDT, MEN VI ER LANGT FRA I MÅL

- Der er fortsat en række centrale anbefalinger, som regeringen og Folketinget ikke har igangsat. Og det er Iværksætterpanelets opfattelse, at nogle udfordringer, fx adgangen til talent, er blevet større det seneste år.
- Derfor kommer iværksætterpanelet med otte anbefalinger, der skal imødekomme centrale udfordringer inden for adgang til talent, tiltrækning af kapital og at udvikle en kultur, hvor det at være og arbejde for iværksættere betragtes som en seriøs karrierevej.
- Anbefalingerne skal styrke iværksætteres mulighed for og lyst til at skabe den næste generation af vækstsucceser her i Danmark.

Sammenfatning (2/5)

A) VI TABER KAMPEN OM TALENTERNE

- Hvis de succesfulde virksomheder skal have mulighed for at udvikle sig i Danmark, skal vi skabe et udbud af de talenter, som virksomhederne efterspørger.
- Der er øget fokus på at uddanne flere med kompetencer inden for innovation, iværksætteri og digitalisering. Men det tager lang tid at få flere unge gennem uddannelsessystemet. Og i mellemtiden går Danmark glip af et vigtigt vækstpotentiale.
- Udfordringen med mangel på talent skal her og nu løses ved at tiltrække flere udenlandske talenter. Mange EU-lande har samme udfordringer som Danmark, og derfor er vi nødt til at kigge til lande uden for EU.
- Forskellige ordninger gør det i et vist omfang muligt at tiltrække specialister fra ikke-EU-lande til Danmark, men væksten i den samlede mængde talent, vi har her i Danmark hentet ind på disse ordninger, er faldende. Det tyder på, at vi taber kampen om talenterne, der bidrager positivt til væksten i det danske samfund. I 2015 var nettobidraget 1,2 mia. kr. på ét år.
- Iværksætter- og vækstvirksomheder kan ofte ikke bruge de ordninger, vi har for rekruttering af udenlandsk talent, da de ikke har råd til at betale den løn, som giver adgang til ordningerne. I stedet anvender iværksættere ofte medejerskab som løn, når de rekrutterer nøglemedarbejdere.
- Derfor er der brug for, at villigheden til at give medejerskab til virksomheden kan tælle med for iværksættervirksomheder, når de skal anvende ordninger for rekruttering af internationale talenter i konkurrence med virksomheder i fx USA, UK og Sverige.

ANBEFALINGER

- **A1: Virksomheder, der tilbyder medarbejderaktier, skal have lettere ved at rekruttere udenlandske specialister på beløbsordningen.** Iværksætter- og vækstvirksomheder har ofte ikke råd til at betale den "rene" løn, som det kræver for at få udenlandsk arbejdskraft til Danmark. Derfor foreslår Iværksætterpanelet, at der skal være en lavere beløbsgrænse på 250.000 kr. for virksomheder, som til gengæld bruger medarbejderaktier aktivt til at tiltrække udenlandsk talent.
- **A2: Virksomheder, der tilbyder medarbejderaktier, skal have lettere adgang til forskerordningen.** Iværksætterpanelet foreslår, at værdien af medarbejderaktier skal kunne tælles med i lønnen, for virksomheder, der aktivt bruger dem til at tiltrække udenlandsk talent.
- **A3: Giv lettere adgang til fast track-ordningen for mindre virksomheder og iværksættere.** Iværksætter- og vækstvirksomheder med få ansatte bør få adgang til fast track-ordningen, hvis de ellers har styr på deres procedurer. Ellers bliver "fast track"-ordningen i stedet en "slow track"-ordning for iværksætter- og vækstvirksomheder.

Sammenfatning (3/5)

B) ADGANGEN TIL KAPITAL I DE TIDLIGERE FASER SKAL STYRKES, OG NY VIDEN SKAL UD OG ARBEJDE

- Med den politiske aftale om erhvervs- og iværksætterinitiativer med investorfradrag og aktiesparekonto har regeringen og Folketinget taget vigtige skridt for at gøre det mere attraktivt at investere i iværksætter- og vækstvirksomheder.
- Men vi er ikke i mål.
- Markedet for kapital i de helt tidlige faser er ikke tilstrækkeligt veludviklet og robust i Danmark. Det gør det vanskeligt for virksomheder at rejse kapital til virksomhedens første udviklingstrin.
- Derfor er der brug for at få nye aktører med tæt tilknytning til det etablerede investormiljø på banen, så flere iværksættervirksomheder med stort potentiale bliver løftet op på et niveau, hvor private venturekapitalfonde er villige til at investere i virksomheden.
- Samtidig er der brug for, at den viden, der skabes på fx universiteter, i så høj grad som muligt udnyttes til at skabe innovation og udvikling, også i nye virksomheder.

ANBEFALINGER

- **B1: Stærkere tidlige kapitalmiljøer skal løfte flere virksomheder ind i solide vækstforløb.** Iværksætterpanelet foreslår, at der skabes bedre rammer for at etablere såkaldte micro-VC-fonde, hvor der skabes grundlag for, at private managementteams kan investere relativt små beløb i virksomheder i de tidlige faser.
- **B2: Bedre muligheder for, at universiteter kan kommercialisere og skabe nye virksomheder på baggrund af deres forskning.** Universiteterne skal have et styrket incitament til at samarbejde med hinanden og private investorer om kommercialisering af forskningsresultater samt til at skabe iværksættere, der udspringer fra universiteterne.

Sammenfatning (4/5)

C) IVÆRKSÆTTERI SKAL I HØJERE GRAD BETRAGTES SOM EN SERIØS OG ATTRAKTIV LEVEVEJ

- Vi ser en spirende iværksætterkultur i Danmark, der kan være med til at bane vejen for flere nye vækstsucceser. Men der er brug for at støtte mere systematisk op om den kultur, der er ved at vokse frem.
- I Danmark har vi skabt stor økonomisk sikkerhed og gode lønmodtagervilkår for store dele af befolkningen. Det skal vi værne om.
- Men når mere end ni ud af ti beskæftigede danskere er lønmodtagere, mangler unge med iværksætterdrømme rollemodeller i hverdagen.
- Det at tage risikoen som iværksætter anerkendes og belønnes ikke tilstrækkelig højt i Danmark, og der er stadig for sjældent, at det at være iværksætter fremstilles som en seriøs og attraktiv levevej.
- Derfor er der brug for, at det officielle Danmark i højere grad støtter op om danske iværksættertiltag og -events, som kan markedsføre livet som iværksætter og samtidig sætte Danmark på verdenskortet som et attraktivt sted at være og arbejde for iværksættere.

ANBEFALINGER

- **C1: Iværksætteri skal italesættes som en seriøs levevej allerede i uddannelsessystemet.** Iværksætterpanelet foreslår, at Fonden for Entreprenørskab, der arbejder med udvikling af entreprenørskab i uddannelsessystemet, styrkes ved blandt andet at sikre en fast bevilling til fonden, og ved at der sættes højere ambitioner for arbejdet med at skabe en iværksætterkultur i Danmark.
- **C2: Boost større danske iværksætterevents med fokus på teknologianvendelse og internationalisering.** Danmark skal sættes på verdenskortet som en iværksætternation, der både er attraktiv for iværksættere og investorer.

Sammenfatning (5/5)

DEN HØJE AKTIEINDKOMSTSKAT ER EN FORHINDRING FOR IVÆRKSÆTTERE OG INVESTORER

- Det er Iværksætterpanelets opfattelse, at den høje aktieindkomst i Danmark er problematisk. Aktieindkomstskatten er en udfordring, både når talentfulde danskere skal vælge, om det er risikoen værd at blive iværksætte, og når fx vækstiværksættere, der ikke har adgang til de internationale kapitalmarkeder, skal rejse kapital.
- Det skaber en kultur, hvor incitamentet til at blive iværksætter er lavere end i andre lande, fordi gevinsten, når det lykkedes, er for lav i forhold til risikoen for at fejle.
- Det er uholdbart i lyset af den økonomiske udvikling, hvor nye virksomheder vokser hurtigt, og teknologi på få år kan ændre brancher, og der er brug for succesfulde iværksættere i Danmark.
- Derfor er der brug for, at iværksættere, der bliver succesfulde, får en større økonomisk gevinst ved at have løbet risikoen for at skabe deres eget frem for at blive lønmodtagere.
- Og der er brug for, at nye, mindre virksomheder, der ikke har adgang til udenlandske investeringer, får lettere adgang til risikovillig egenkapital til en fornuftig pris, da de i langt højere grad end store virksomheder er afhængige af adgang til finansiering på de danske kapitalmarkeder.

LANGSIGTET STRATEGISK ANBEFALING

- **D1: Sænk aktieindkomstskatten, så det bliver attraktivt at tage en risiko og investere i at skabe nye virksomheder og arbejdspladser.** Iværksætterpanelet foreslår, at skatten på aktieindkomst sænkes for at gøre det mere attraktivt at tage en risiko ved at skabe og investere i iværksættervirksomheder.

Indholdsfortegnelse

I. Sammenfatning

II. Hvorfor iværksætteri er vigtigt for Danmark

III. anbefalinger

A. Styrket adgang til talent

B. Mere risikovillig kapital

C. Bedre iværksætterkultur

IV. Langsigtet strategisk anbefaling



Iværksætteri er afgørende for Danmark, da levetiden for den gennemsnitlige virksomhed bliver kortere og kortere

Levetiden for S&P 500 virksomheder¹ (antal år)

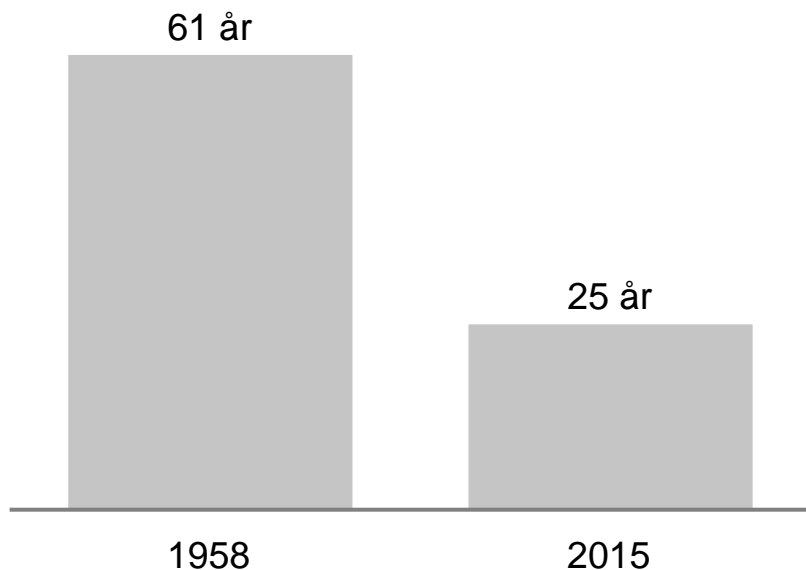

- Over tid vil mange virksomheder uddø eller miste relativ betydning i takt med, at industrier og markeder forandres.
- For at langtidssikre vækst i Danmarks private sektor er det afgørende at have stabil tilførsel af nye danske virksomheder, der efterfølgende vokser sig store i Danmark.
- Vigtigheden heraf forstærkes i takt med, at den gennemsnitlige levetid for virksomheder bliver kortere grundet accelereret teknologisk udvikling – S&P 500 forventer en fortsat forkortelse af virksomheders gennemsnitlige levetid frem mod 2027, hvor tre ud af fire vil være relativt nye selskaber.

¹ Indeks over 500 store amerikanske virksomheder.

Danmark har været i stand til at skabe ideer og starte virksomheder med stort potentiale, heriblandt seks unicorns

Europæiske unicorns¹ startet efter 2005

(Antal, akkumuleret)

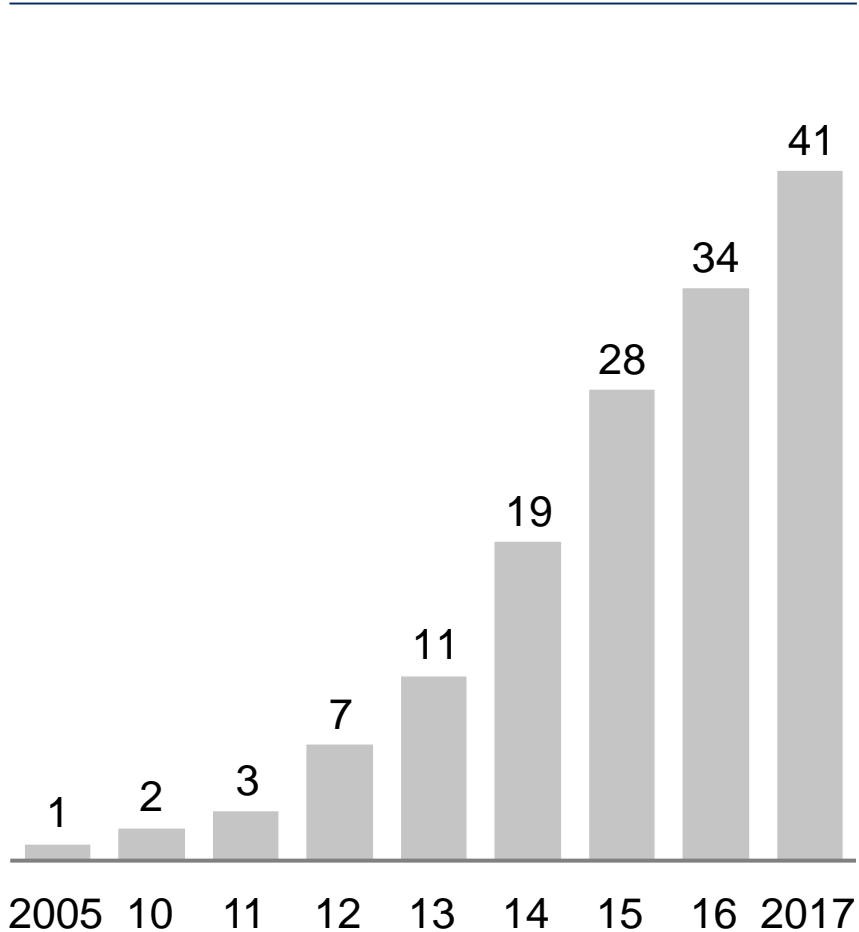

Danmark har skabt grobund for

betydelige unicorns de seneste 20 år

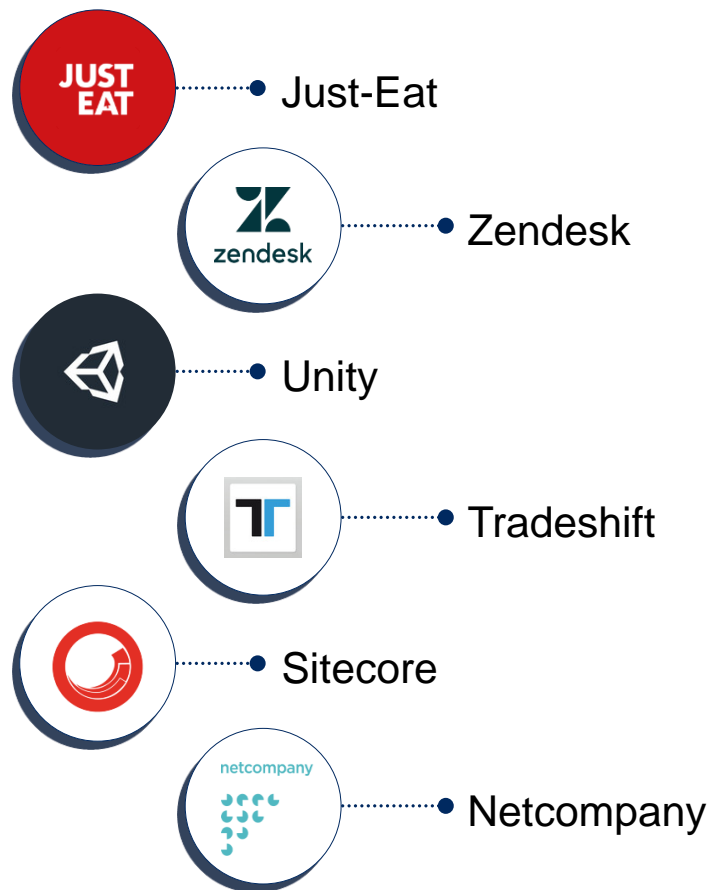

¹ Unicorn er en virksomhed med værdiansættelse over en milliard dollars.

Kilde: Atomico (2017), *The State of European Tech Report 2017* samt Iværksætterpanelets egen opgørelse.

Fire ud af seks unicorns har valgt at vækste virksomhederne i udlandet grundet bedre adgang til kapital og talent



Adgang til kapital



Adgang til talent



Adgang til marked

Udflyttet

I Danmark

De seks største danske tech-virksomheder startet efter år 1999

Virksomhed	Værdiansættelse USD mia.	Opstarts- år	Beskrivelse	Primær årsag til udflytning
Just Eat 	7,7	2000	<ul style="list-style-type: none"> Just Eat er en online mellemmand ved bestilling af måltider fra restauranter Har i dag hovedsæde i London 	 
Zen-desk 	5,8	2007	<ul style="list-style-type: none"> Zendesk udvikler software serviceprodukter til virksomheder Har i dag hovedsæde i San Francisco 	
Unity 	2,6	2005	<ul style="list-style-type: none"> Unity er en multiplatform spilmotor, der bruges til at udvikle spil for computere, konsoller og mobiltelefoner/tablets Har i dag hovedsæde i San Francisco 	 
Trade-shift 	1-2	2010	<ul style="list-style-type: none"> Tradeshift laver software til B2B supplier management og fakturering Har i dag hovedsæde i San Francisco 	 
Sitecore 	1-2	2001	<ul style="list-style-type: none"> Sitecore er et software firma, som leverer forretningswebsites, intranet, portaler og marketingsoftware Har i dag hovedsæde i København 	N/A
Netcom-pany 	1-2	1999	<ul style="list-style-type: none"> Netcompany er en IT-virksomhed, der leverer IT-systemer og løsninger Har i dag hovedsæde i København 	N/A

Anm.: Opgørelser for Just-Eat, Zendesk og Netcompany er børsnoterede værdier fra juni 2018. Opgørelser for Sitecore og Tradeshift er estimerer baseret på seneste kapitaludvidelse og efterfølgende udvikling. Unity, 3 Shape og Trustpilots værdiansættelse er overført fra Iværksætterpanelets anbefalinger fra september 2017.

Kilde: Bloomberg, Atomico (2017), *The State of European Tech Report 2017*, Crunchbase.

For at sikre, at den fremtidige generation af vækstvirksomheder bliver i Danmark, er det nødvendigt med de rette rammevilkår



Ambitionen er, at Danmark bliver en europæisk frontløber i iværksætteri

Kortsigtet indsats

Udenlandsk talent:

- Virksomheder, der tilbyder medarbejderaktier, skal have lettere ved at rekruttere udenlandske specialister på beløbsordningen
- Virksomheder, der tilbyder medarbejderaktier, skal have lettere adgang til forskerordningen
- Giv lettere adgang til fast track-ordningen for mindre virksomheder og iværksættere

Kapital:

- Stærke tidligere kapitalmiljøer skal løfte flere virksomheder ind i solide vækstforløb
- Bedre muligheder for at universiteter kan kommercialisere og skabe nye virksomheder på baggrund af deres forskning

Kultur og regulering:

- Iværksætteri skal italesættes som en seriøs karrierevej allerede i uddannelsessystemet
- Boost større danske iværksætterevents med fokus på teknologianvendelse og internationalisering

Langsigtet indsats

- Iværksætterpanelets ambition er, at Danmark skal være det land i Europa, hvor der skabes flest vækstvirksomheder målt per indbygger

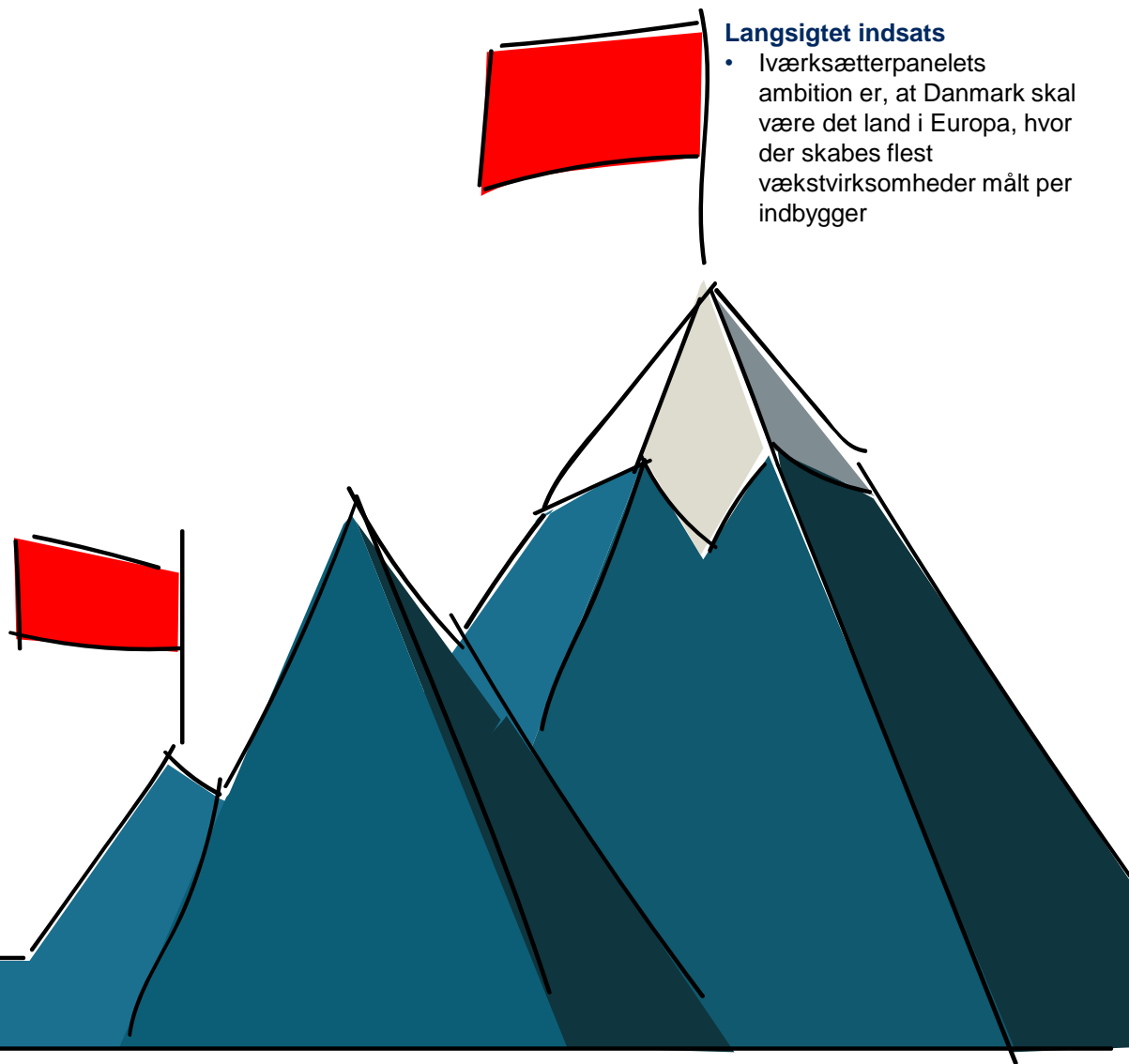

Iværksættere oplever tre udfordringer: Mangel på talenter, for få risikovillige investorer og en iværksætterkultur, der fortsat er under opbygning

Der er mangel på risikovillig kapital til nye danske startups fra private danske investorer. Det skal være attraktivt at investere i nye virksomheder i forhold til fx pension eller ejendom

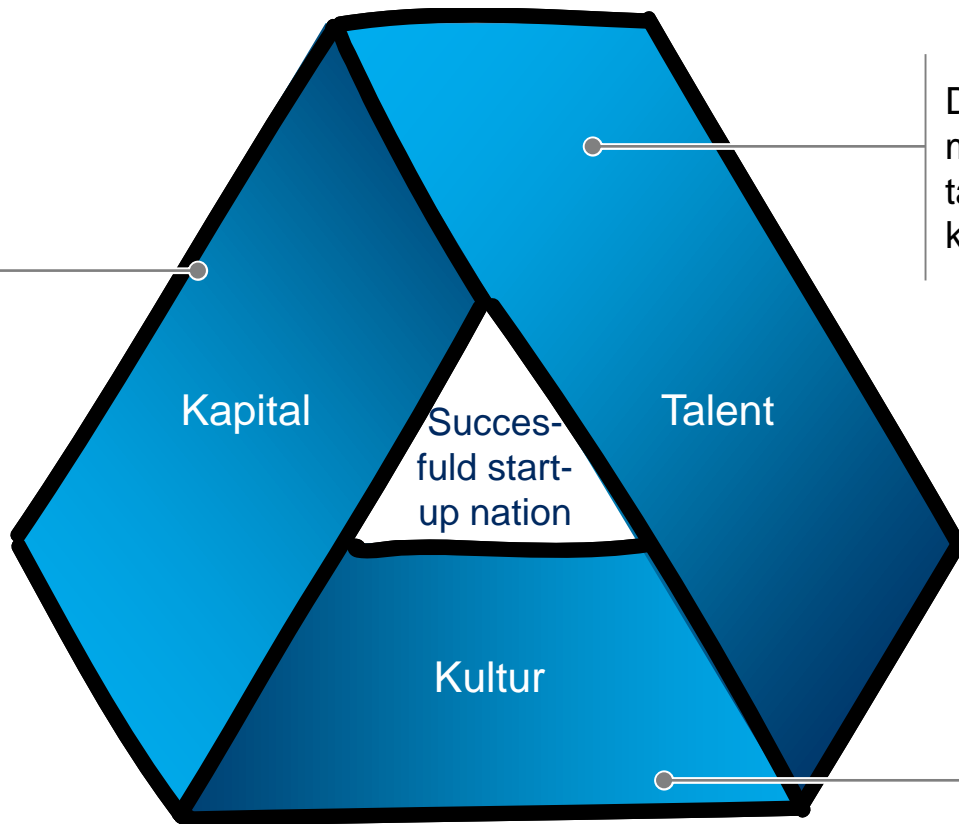

De nye virksomheder mangler adgang til talenter med de rette kompetencer

Der skal være en understøttende iværksætterkultur, der anerkender og belønner folk, der tager en risiko

Iværksætterpanelet har allerede sat markante aftryk på regeringens og Folketingets iværksætterpolitik inden for kapital, men Danmark er ikke i mål

Iværksætterpanelet nedsat i 2017

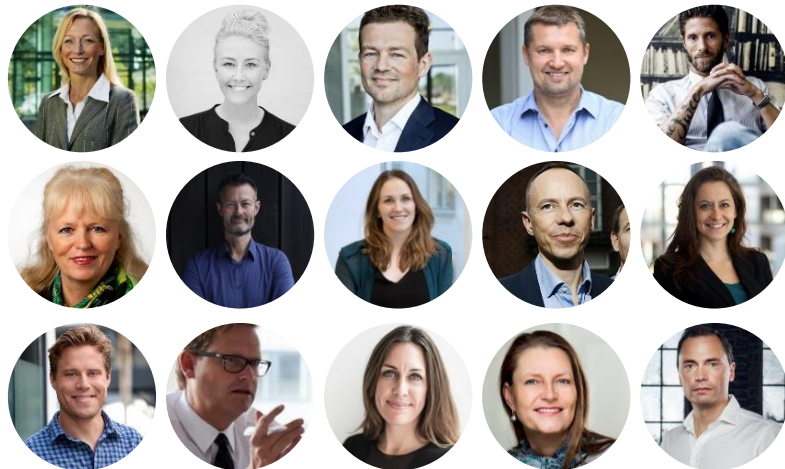

- 15 deltagere kom i september 2017 med 13 hovedanbefalinger samt syv supplerende anbefalinger
- Anbefalingerne satte et markant aftryk i erhvervs- og iværksætteraftalen fra november 2017, som med en række initiativer gjorde det mere attraktivt at investere og arbejde i iværksætter- og vækstvirksomheder
- Det har primært været kapitaludfordringen, der blev adresseret i Iværksætterpanelets arbejde i 2017



Initiativer i 2017 som iværksætterpanelet har haft et aftryk på

- Aktiesparekonto
- Investorfradrag
- Bedre skattevilkår for medarbejderaktier
- Større aftalefrihed for medarbejderaktier
- Lempede regler for placering af privatadministrerede pensionsordninger
- Øget gennemsigtighed i pensionsselskabernes aktieinvesteringer
- Højere skattefradrag for forskning og udvikling
- Udvidelse af forskerskatteordningen fra fem til syv år

ANBEFALINGER: Iværksætterpanelet har otte anbefalinger med særligt fokus på talent, der skal fremme iværksætteri i Danmark

Udenlandsk talent



A1

Virksomheder, der tilbyder medarbejderaktier, skal have lettere adgang til at rekruttere udenlandske specialister på beløbsordningen

A2

Virksomheder, der tilbyder medarbejderaktier, skal have lettere adgang til forskerordningen

A3

Giv lettere adgang til fast track-ordningen for mindre virksomheder og iværksættere

Kapital



B1

Stærkere tidlige kapitalmiljøer skal løfte flere virksomheder ind i solide vækstforløb

B2

Bedre muligheder for, at universiteter kan kommercialisere og skabe nye virksomheder på baggrund af deres forskning

Kultur



C1

Iværksætteri skal italesættes som en seriøs levevej allerede i uddannelsessystemet

C2

Boost større danske iværksætterevents med fokus på teknologianvendelse og internationalisering

Aktieindkomstskat



D1

Sænk aktieindkomstskatten, så det bliver attraktivt at tage en risiko og investere i at skabe nye virksomheder og arbejdspladser

Indholdsfortegnelse

I. Sammenfatning

II. Hvorfor iværksætteri er vigtigt for Danmark

III. anbefalinger

A. Styrket adgang til talent

B. Mere risikovillig kapital

C. Bedre iværksætterkultur

IV. Langsigtet strategisk anbefaling



Vi mangler IKT-profiler i Danmark, og det vil tage langt tid at få flere gennem uddannelsessystemet

Risiko for mangel på 19.000 IT-specialister i 2030

(Antal personer)

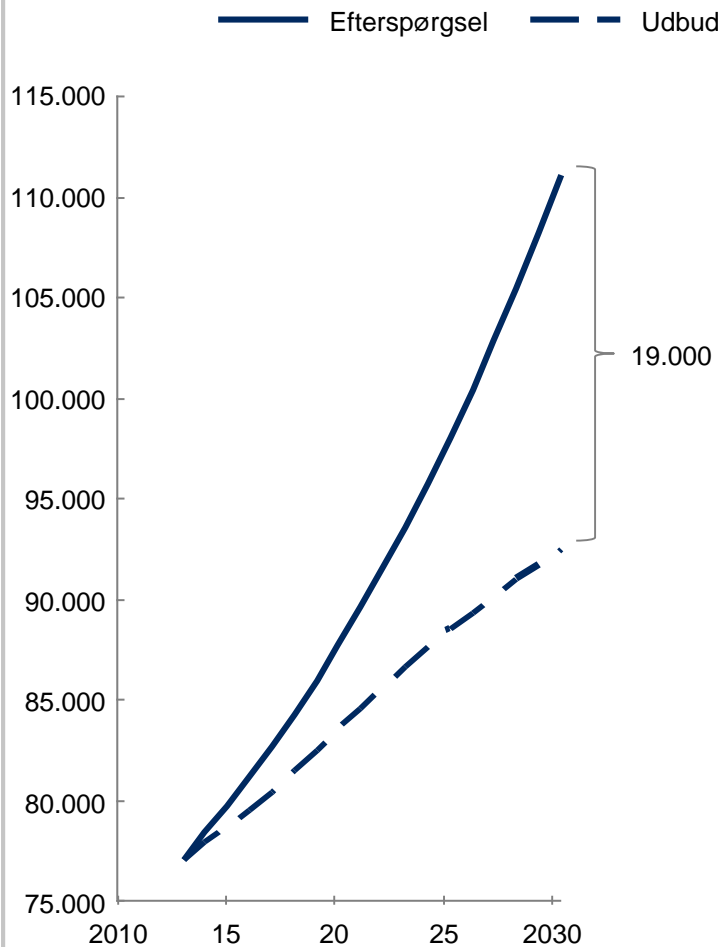

STEM og IKT stiger mere i løn end generelt lønudvikling

(Fortjeneste pr. time, privat sektor. Indeks 2013=100)

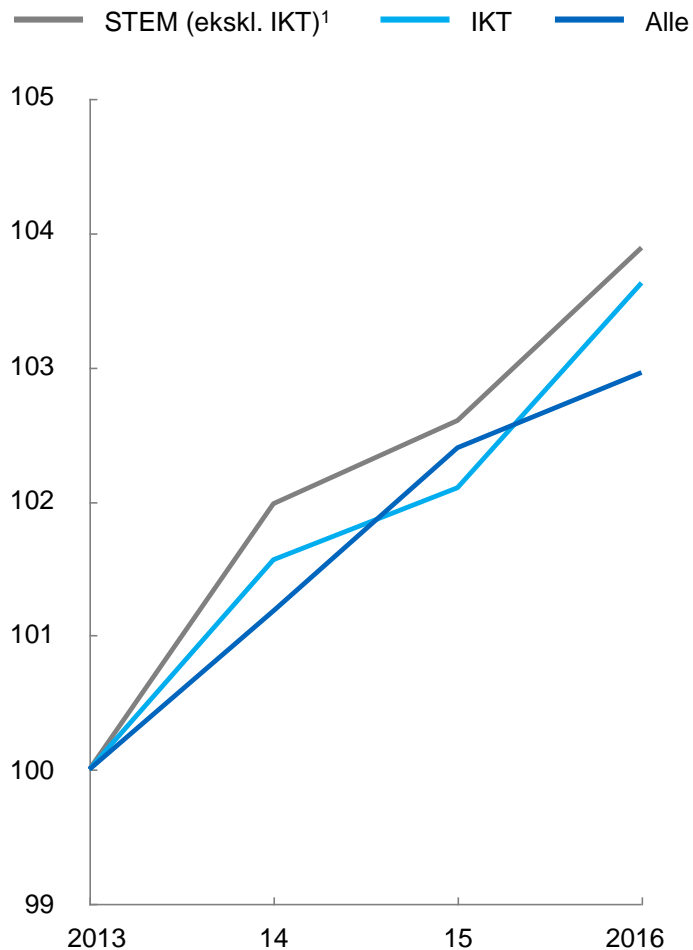

Kommentarer

- Selv med en markant stigning i antallet af personer med en IKT-uddannelse kommer Danmark til at mangle 19.000 IT-specialister i 2030. Det svarer til en fjerdedel af den nuværende beskæftigelse på området.
- Lykkes det ikke at få uddannet så mange som ventet i de kommende år, bliver udfordringen endnu større.
- Der er brug for lettere at kunne rekruttere specialister i udlandet, indtil vi selv kan levere tilstrækkeligt med arbejdskraft med de rette kompetencer.

¹ STEM står for Science, Technology, Engineering & Mathematics og defineres som arbejde, der forudsætter viden på højeste niveau inden for naturvidenskab og ingeniørvirksomhed (ekskl. IKT). Dette inkluderer også design og arkitektur.

Kilde: Højbjerg Brauer Schultz, Kubix, Alexandra Institutet (2016), *Virksomhedernes behov for digitale kompetencer*, samt egne beregninger pba. Danmarks Statistik.

Mangel på IKT profiler er et problem på tværs af Europa – det er derfor vanskeligt at tiltrække talent fra andre EU-lande

På hvilket fagområde har jeres virksomhed sværest ved at rekruttere talenter? (Pct. af virksomheder)

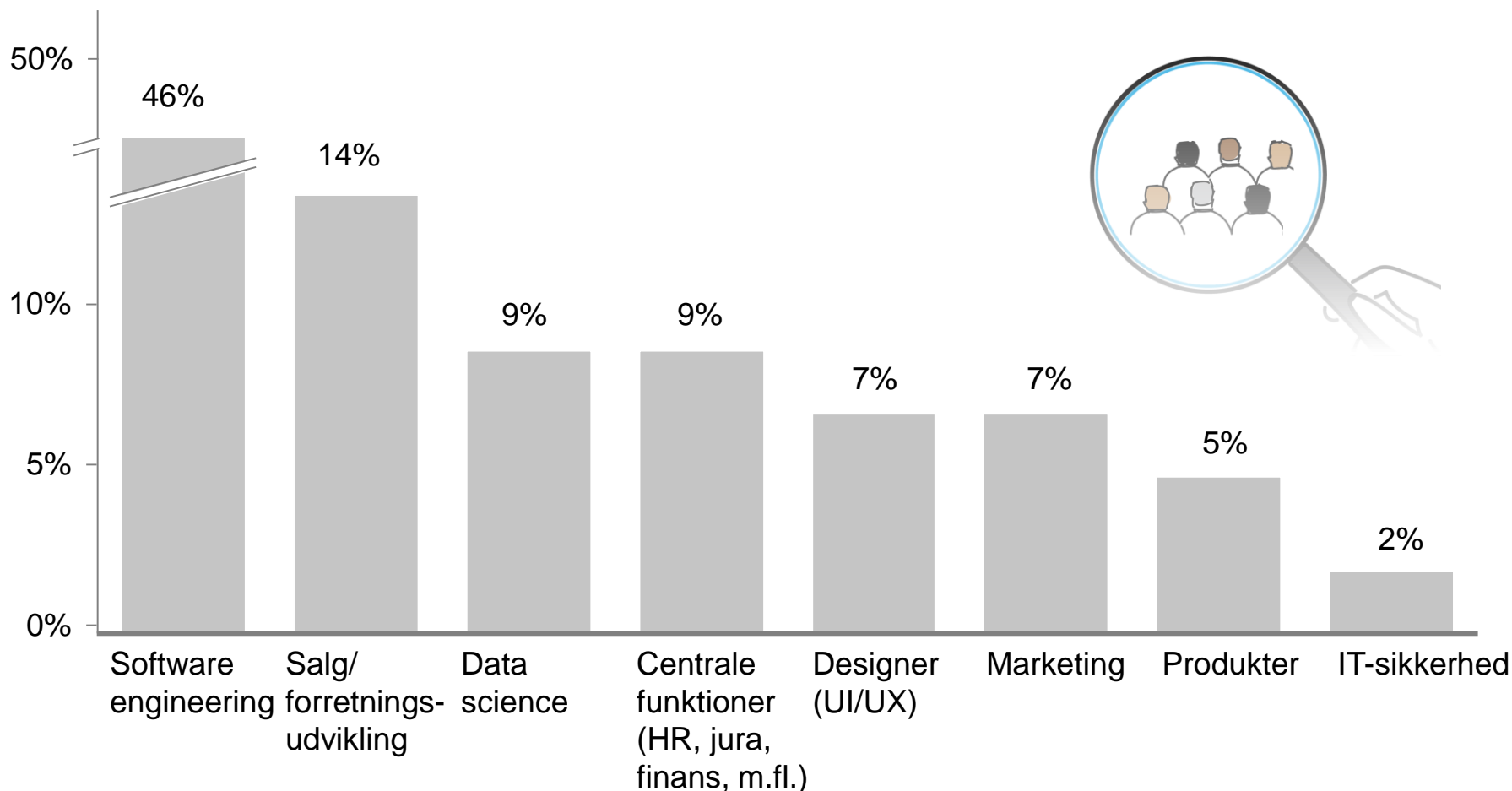

Vanskeligheder med at tiltrække talent til Danmark skyldes primært begrænsninger i adgang til arbejdstilladelse



- Danmark klarer sig bedre end vores naboer på faktorer som velfærdssystem og kultur, herunder fx livskvalitet, og work/life-balance.
- Samtidig placerer Danmark sig godt på faktorer som investeringer i uddannelse og efteruddannelse, ligesom Danmark formår at skabe et innovativt miljø med høj digital konkurrenceevne.

Barriere

- Den udenlandske arbejdskraft i Danmark kommer primært fra EU-landene i kraft af arbejdskraftens fri bevægelighed. Mange EU-lande oplever mangel på samme typer talenter som i Danmark.
- Arbejdstagere fra ikke-EU-lande, dvs. tredjelande, skal have arbejdstilladelse for at arbejde i Danmark. De danske ordninger for arbejdstilladelse til personer fra tredjelande retter sig primært mod højtuddannede og højtlønnede arbejdskraft.

Mulige løftestænger

Beløbsordning

Forskertskatteordning

Positivlisten

Fast track-ordning

Vi taber i øjeblikket kampen om de udenlandske talenter

■ Antal personer, akkumuleret ■ Heraf årlig tilvækst

Antal pers. i Danmark på beløbsordningen og andre beskæftigelsesrettede ordninger, akkumuleret

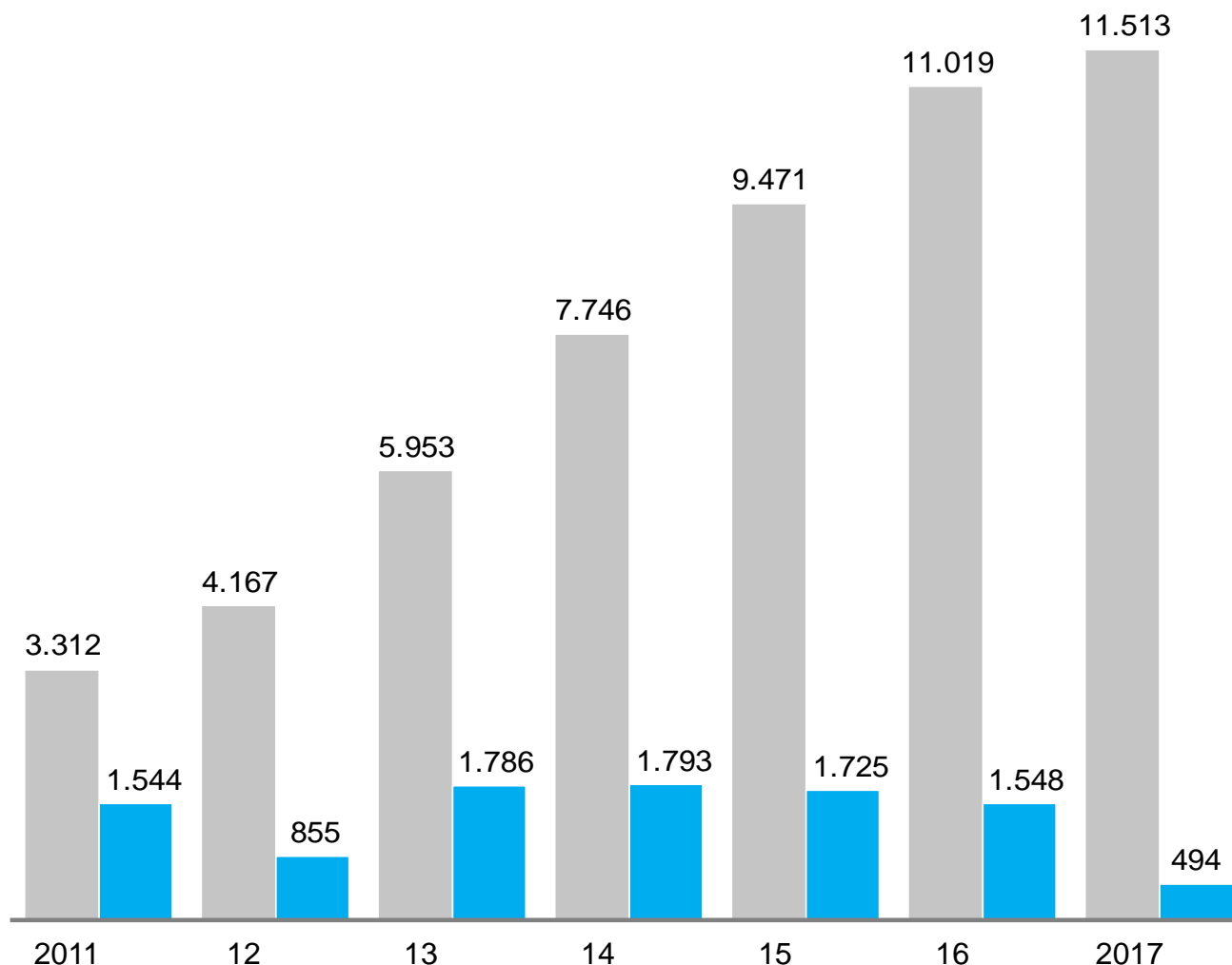

Kommentarer

- Personer, der kommer til Danmark via beløbsordningen, arbejder i høj grad på specialiserede områder
- Ca. 25 pct. af de personer, der kommer til Danmark på beløbsordningen, arbejder inden for informations- og kommunikationsteknologi
- Ca. 20 pct. arbejder inden for naturvidenskab og ingeniørvirksomhed
- Ca. 15 pct. arbejder inden for undervisning og pædagogisk arbejde

Udenlandske medarbejdere fra ikke-EU-lande på beløbsordningen bidrager i øjeblikket med 1,2 mia. kr. om året til det danske samfund

Samlet nettobidrag for pers. (ekskl. familier) på beløbsordningen efter oprindelsesland (mio. kr.)

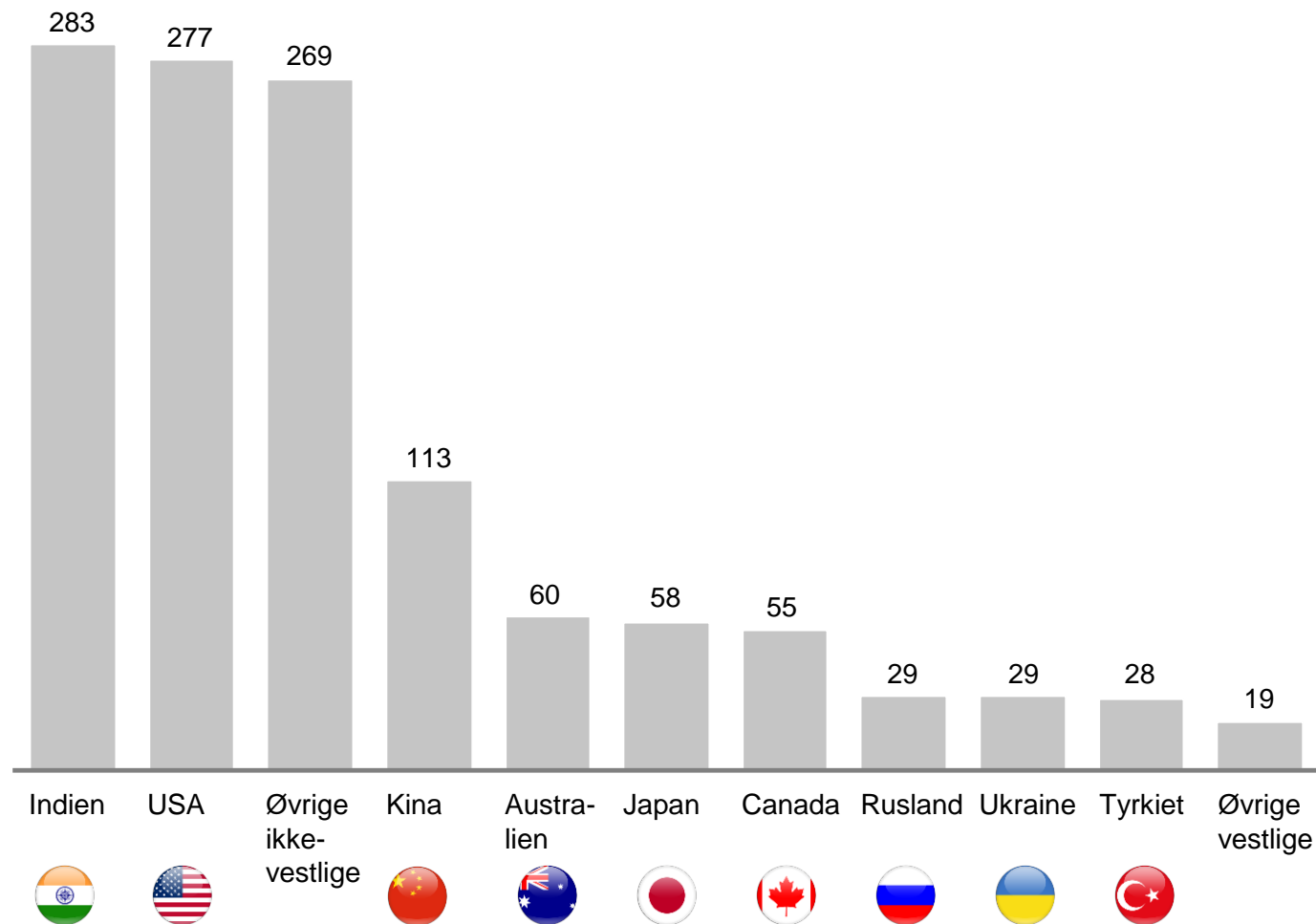

Kommentarer

- De ca. 4.300 udlændinge på beløbsordningen bidrog i 2015 i gennemsnit med ca. 283.000 kr. om året pr. person, mens de arbejder i Danmark
- Inddrages også familiemedlemmer til personer i ordningen, var det gennemsnitlige nettobidrag til den offentlige sektor 128.000 kr. pr. person
- Det samlede bidrag til de offentlige finanser fra personer på beløbsordningen og deres familie var godt 1 mia. kr. Uden familier er det ca. 1,2 mia. kr.
- Gennemsnittet for beskæftigede personer i befolkningen er 149.000 kr. om året

Iværksætterpanelet har tre anbefalinger, der skal styrke adgangen til talent



A1 Virksomheder, der tilbyder medarbejderaktier, skal have lettere adgang til at rekruttere udenlandske specialister på beløbsordningen

A2 Virksomheder, der tilbyder medarbejderaktier, skal have lettere adgang til forskerordningen

A3 Giv lettere adgang til fast track-ordningen for mindre virksomheder og iværksættere

A1 Virksomheder, der tilbyder medarbejderaktier, skal have lettere adgang til at rekruttere udenlandske specialister på beløbsordningen

UDFORDRING



- For at vokse har startups brug for den rette arbejdskraft, som ofte er højt specialiseret. I Danmark er der aktuelt udpræget mangel på IT-færdigheder, og kampen om de højt kvalificerede medarbejdere er derfor hård, både nationalt og internationalt. På lang sigt bør det tilstræbes at uddanne flere med de efterspurgte kompetencer. På den korte bane bør den meget akutte flaskehals i forhold til bl.a. tech-medarbejdere løses ved at lette adgangen til udenlandsk arbejdskraft, da det vil tage en årrække at uddanne tilstrækkelig med danske kandidater. Løses dette problem ikke, risikerer Danmark at blive hægtet af den digitale udvikling.
- Der er mulighed for at rekruttere udenlandske specialister til danske virksomheder, hvis de bl.a. tilbydes samme løn- og ansættelsesvilkår som på det danske arbejdsmarked generelt. Startups tilbyder imidlertid ofte et langt lavere lønniveau end etablerede virksomheder. Til gengæld kan de tilbyde et medejerskab i virksomheden og dermed en andel i dens eventuelle succes – dette gælder både til danske og udenlandske kernemedarbejdere.
- Den generelt lavere faste løn i startups betyder, at de har sværere ved at rekruttere specialister i udlandet end etablerede virksomheder.

FORSLAG



- Det skal være en reel mulighed at rekruttere specialister i udlandet, når der er mangel på de rette kompetencer i Danmark – ikke kun for etablerede virksomheder, men også for startups.
- Konkret foreslås det at fastlægge én fast beløbsgrænse for aflønning af udenlandske medarbejdere på 250.000 kr. årligt, såfremt der samtidig tilbydes medejerskab i virksomheden i form af en ejerandel på minimum 0,5 pct., svarende til mindst 100.000 kr. ved sidste værdiansættelse af virksomheden.
- Kravet om, at der skal tilbydes medejerskab for at kunne benytte den lave beløbsgrænse, sikrer, at ordningen kun anvendes i tilfælde, hvor der reelt er tale om rekruttering af specialister med høj værdi for virksomheden, som samtidig sikres del i virksomhedens eventuelle succes gennem medejerskab.

FORSLAGETS EFFEKT OG MÅLGRUPPE



- Forslaget sikrer den nødvendige arbejdskraft, så vækstvirksomheder ikke er nødsagede til at flytte ud af Danmark grundet mangel på talent.
- Forslaget er målrettet mindre vækstvirksomheder, der tilbyder medejerskab for at tiltrække og motivere talent, både fra ind- og udland. Vækstvirksomheder i de tidligere faser er ofte mere likviditetsudfordrede end deres mere etablerede konkurrenter, og de kan derfor have vanskeligt ved at konkurrere på rene lønvilkår. De er således ofte mere afhængige af, at de kan tilbyde medejerskab. En fælles forventning om fremtidig vækst kan derfor bruges til at tiltrække, motivere og aflønne medarbejdere.

A2 Virksomheder, der tilbyder medarbejderaktier, skal have lettere adgang til forskerordningen

UDFORDRING



- Danmark oplever stor mangel på medarbejdere med efterspurgte kompetencer inden for særligt IT, og uddannelsessystemet vil ikke på den korte bane kunne nå at imødekomme efterspørgslen. Virksomheder må derfor ofte søge efter talenter i udlandet, og Danmark er i hård international konkurrence om at tiltrække de dygtigste talenter.
- Den særlige forskerordning indebærer, at udenlandske forskere og nøglemedarbejdere har mulighed for at opnå særlig gunstige skattemæssige vilkår ved at arbejde i Danmark: Forskere og højtlønnede medarbejdere fra udlandet med en minimumsmånedsløn på 65.100 + AM-bidrag kan under visse betingelser betale en bruttoskat på 26 pct. + AM-bidrag, i alt 31,92 pct. af lønnen i op til syv år.
- Særligt nye vækstvirksomheder kan have likviditetsproblemer, hvilket kan gøre det svært at betale høje lønninger, og løn betales ofte delvist i form af medarbejderaktier. Derfor har de svært ved at udnytte mulighederne i forskerskatteordningen og stilles ugunstigt i forhold til mere etablerede virksomheder i konkurrencen om kvalificeret udenlandsk arbejdskraft.

FORSLAG



- Giv mulighed for, at aktieoptioner og medarbejderaktier kan tælle med ved opgørelsen af minimumsindkomsten i forskerskatteordningen.

FORSLAGETS EFFEKT OG MÅLGRUPPE



- Forslaget vil gøre det lettere for vækstvirksomheder at rekruttere udenlandske specialister.
- Forslaget vil styrke konkurrencen mellem vækstvirksomheder og etablerede virksomheder i og med, at vækstvirksomheder, der ofte ikke kan betale så høj løn som almindelig løn, men honorerer med ejerskab, kan medregne dette, når de skal rekruttere internationalt.

A3 Giv lettere adgang til fast track-ordningen for mindre virksomheder og iværksættere

UDFORDRING



- Fast track-ordningen giver certificerede virksomheder mulighed for, med kort varsel, at ansætte højt kvalificerede udlændinge uden at skulle afvente sagsbehandlingen fra Styrelsen for International Rekruttering og Integration (SIRI). Samtidig giver ordningen mulighed for, at udlændinge kan arbejde skiftevis i Danmark og i udlandet.
- Virksomheder med under 20 ansatte kan imidlertid ikke anvende ordningen. Det afskærer effektivt mange startups fra at få glæde af ordningen.

FORSLAG



- Gør den gældende fast track-ordning tilgængelig for mindre virksomheder ved at fjerne kravet om mindst 20 medarbejdere i de virksomheder, der anvender ordningen.

FORSLAGETS EFFEKT OG MÅLGRUPPE



- Forslaget vil sikre, at også mindre virksomheder hurtigt kan få adgang til specialiseret udenlandsk arbejdskraft, når der er mangel på specialister i Danmark.

Indholdsfortegnelse

I. Sammenfatning

II. Hvorfor iværksættereri er vigtigt for Danmark

III. anbefalinger

A. Styrket adgang til talent

B. Mere risikovillig kapital

C. Bedre iværksætterkultur

IV. Langsigtet strategisk anbefaling



Danske venturefonde investerer mest i de tidlige faser, men fire ud af fem kroner investeres i udenlandske virksomheder

■ 2013-2015 ■ 2014-2016

Early-stage-investeringer

Pct. af BNP

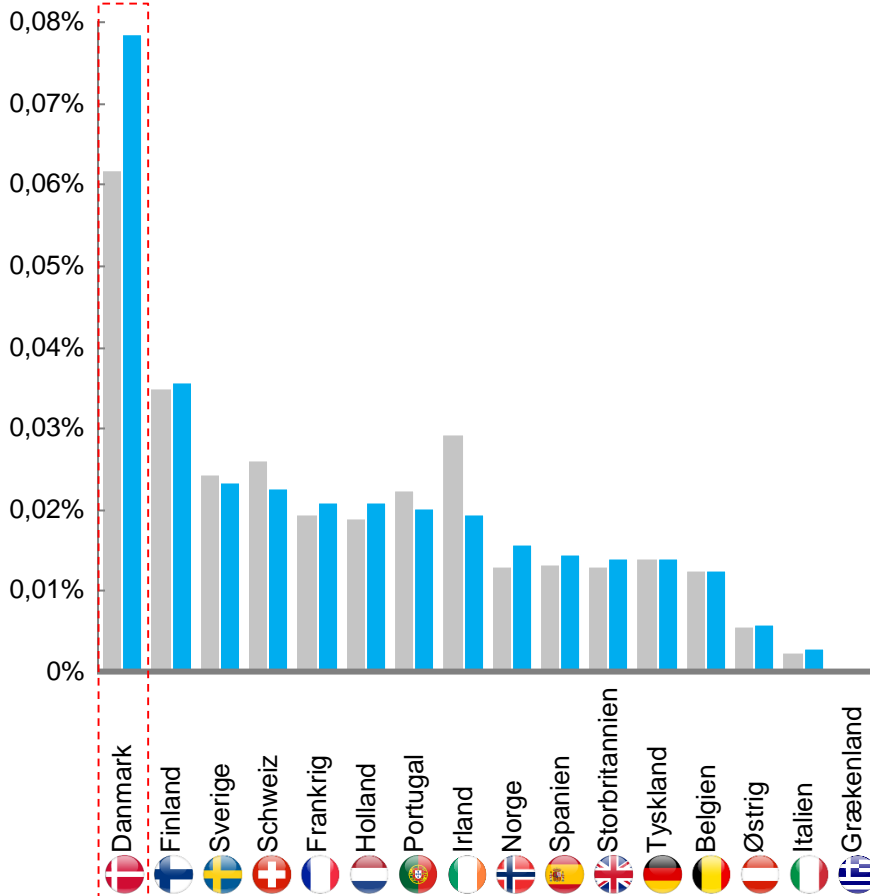

Udenlandske investeringer som andel af samlede investeringer

Pct.

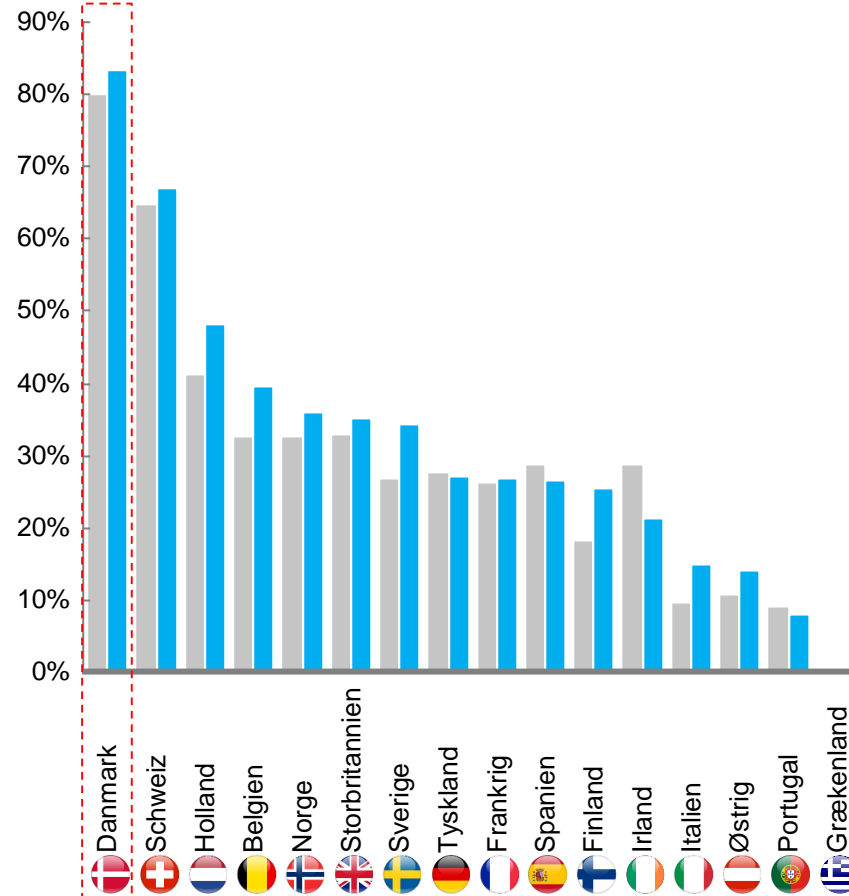

Der er et hul i markedet for investering i egenkapital i de tidlige faser

 Mangel på investeringsaktører
 📍 Offentlige aktører
 Typisk antal medarbejdere
 Typisk investeringsinterval

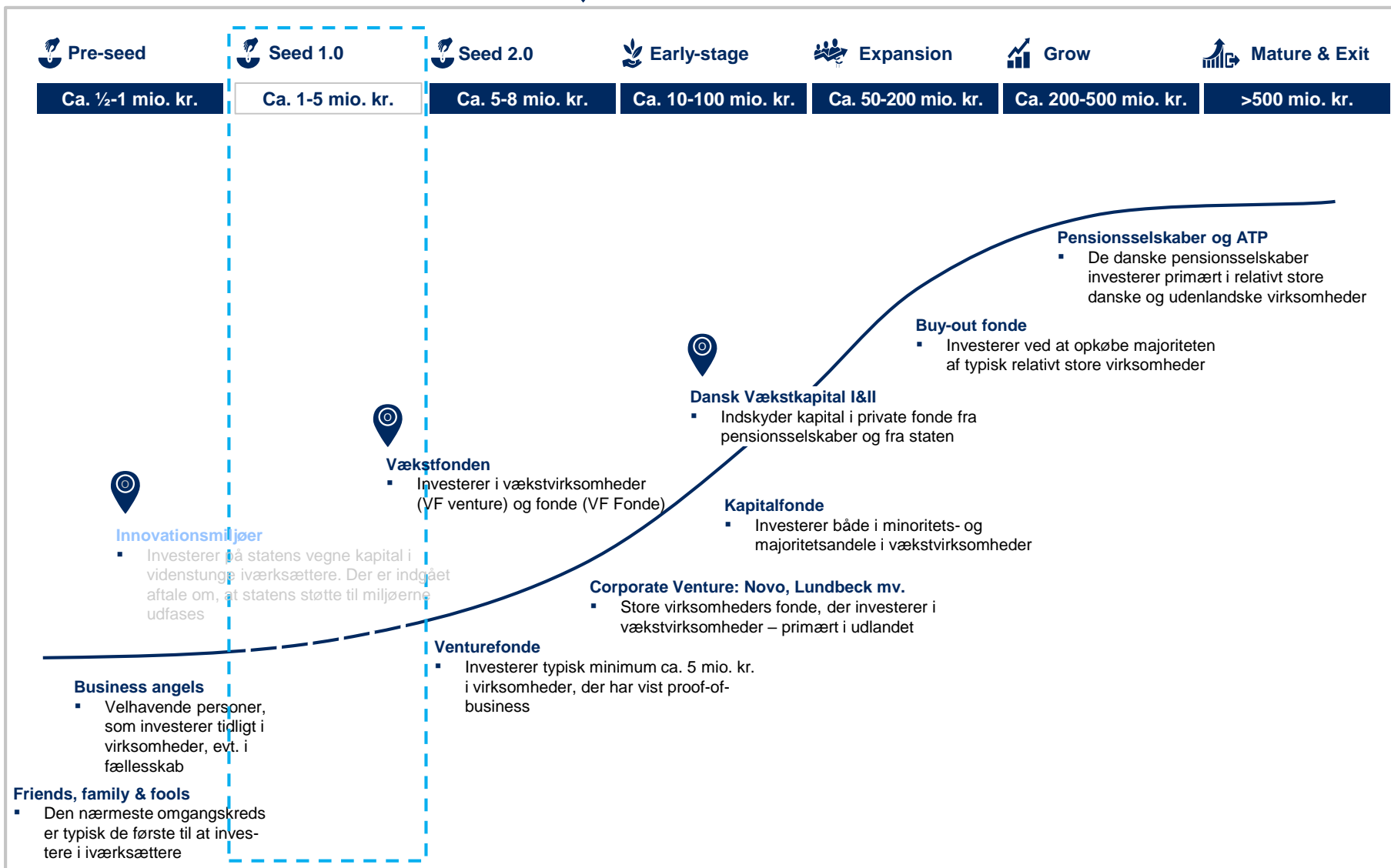

Danske universiteters forskning er i top, men den skal i højere grad ud og arbejde i nye virksomheder

Top 100 over mest innovative universiteter

Antal universiteter pr. land

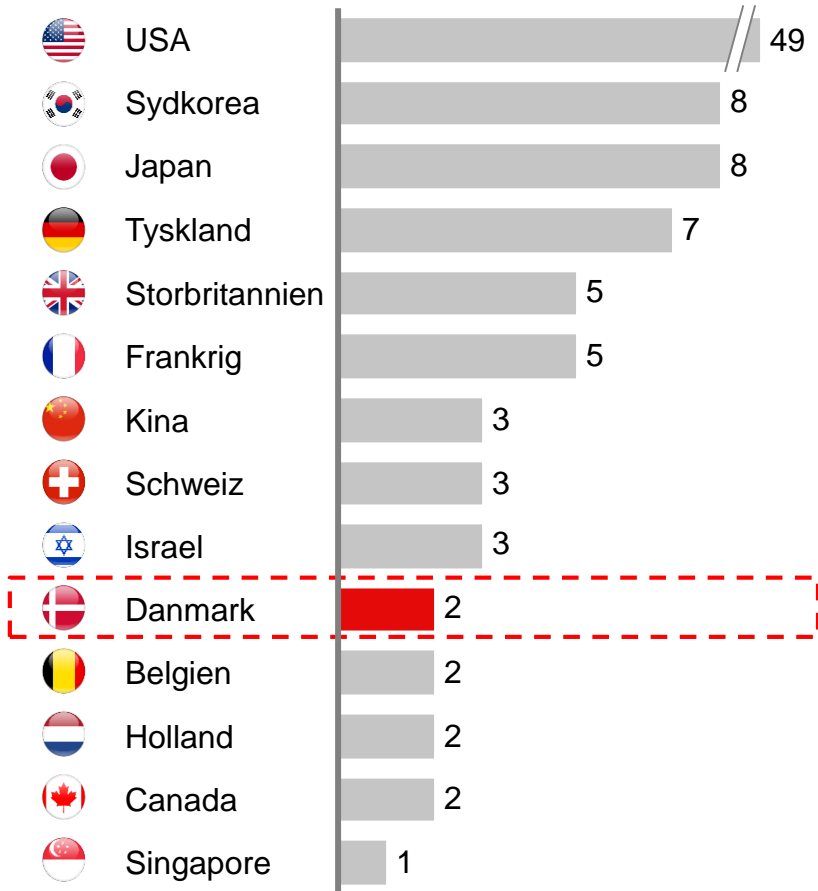

Nyttiggørelse af dansk offentlig forskning, 2004-15

Antal patenter/aftaler/virksomheder

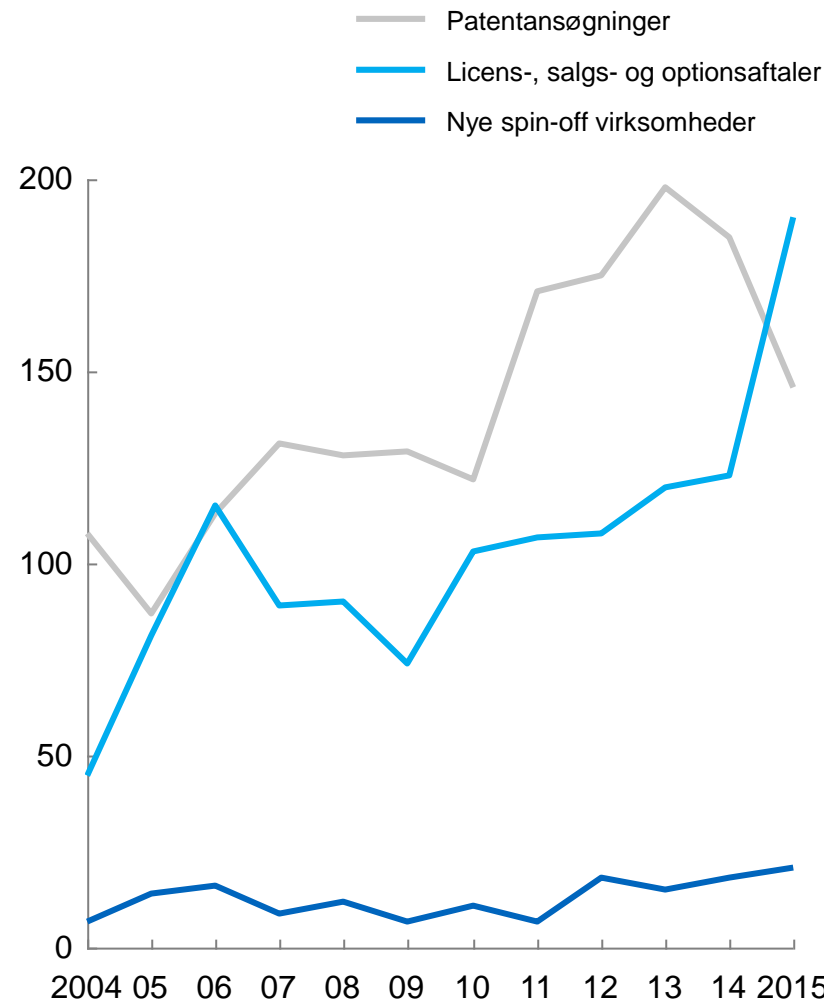

Anm.: De to danske universiteter blandt top 100 er DTU og KU.
 Kilde: Styrelsen for Forskning og Innovation, Reuters Top 100 Innovative Universities.

Iværksætterpanelet har to anbefalinger, der skal styrke adgang til risikovillig kapital i de tidlige faser

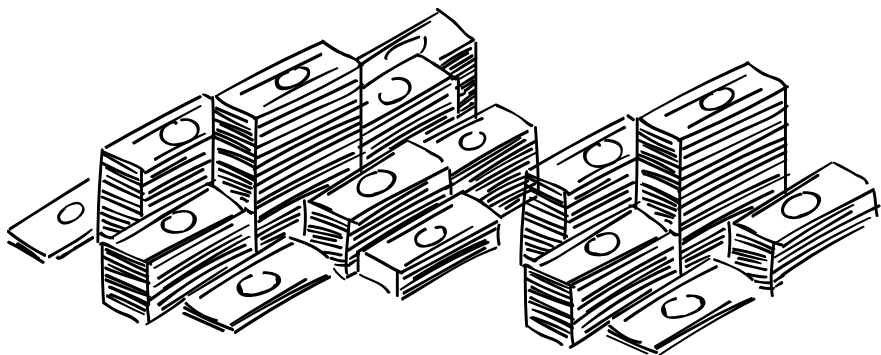

B1 Stærkere tidlige kapitalmiljøer skal løfte flere virksomheder ind i solide vækstforløb

B2 Bedre muligheder for, at universiteter kan kommerialisere og skabe nye virksomheder på baggrund af deres forskning

B1 Stærkere tidlige kapitalmiljøer skal løfte flere virksomheder ind i solide vækstforløb

UDFORDRING



- Der er mangel på investorer i Danmark til at løfte investeringer i pre-seed-segmentet på ca. 1-5 mio. kr. og behov for at skabe en mere sammenhængende indsats for kapital i de første og meget risikofyldte faser.
- Små venture fonde – såkaldte "micro-VC'er" – er kendetegnet ved at investere små beløb i en bred portefølje af virksomheder i de tidligere faser. Det kræver tid og ressourcer at finde og administrere en stor portefølje af små virksomheder, og det kan derfor være svært at få micro-VC'er til at fungere på markedsvilkår.
- Etablering af flere micro-VC'er vil kunne være med til at sikre, at flere iværksættervirksomheder med stort potentiale bliver løftet op på et niveau, hvor private venturekapitalfonde er villige til at investere i og vækste virksomheden.
- Etablering af micro-VC'er vil kunne kombineres med andre initiativer i de tidlige faser, fx matchlåne-ordninger, hvor investeringer i de helt tidlige og risikofyldte faser fra private investorer suppleres med offentlige midler, jf. Iværksætterpanelets anbefaling A7 fra 2017.

FORSLAG



- Der skal etableres en statslig matchfacilitet for micro-VC'er med godkendte fondsteams. Fondene medfinansieres kraftigt af staten med højrisikovillig kapital, fx via Vækstfonden, og samtidig lægges der særlige krav ind i konstruktionen:
 - Fondene skal være på 100-150 mio. kr. med maksimum investering pr. virksomhed på 1-5 mio. kr. over et begrænset antal runder.
 - Managers skal sammen med andre private investorer selv stille med minimum 20 pct. af den samlede kapital
 - Den statslige kapital skal være risikovillig og eventuelt have form af et uopsigeligt lån, der i høj grad skal kunne tabes.
 - For at sikre passende incitament og kvalitet af ledelsesteams skal der etableres en struktur for en administrationsprovision, der sikrer en konkurrencedygtig løn.
 - Der skal opstilles krav om en vis beskyttelse af iværksætteren i form af fx non-dilutable shares.
- Effekten vil blive et mere sammenhængende og effektivt marked for kapital, hvor indsatsen i de tidlige faser kobles tættere til det miljø, der skal finansiere virksomhederne, når de når ud over de tidlige stadier. På den måde skabes bedre rammer for, at flere lovende danske startups kan vokse sig store herhjemme.

FORSLAGETS EFFEKT OG MÅLGRUPPE



B2 Bedre muligheder for, at universiteter kan kommercialisere og skabe nye virksomheder på baggrund af deres forskning

UDFORDRING



- Danske universiteters forskning er i verdensklasse.
- Der er dog relativt snævre lovgivningsmæssige rammer for, hvordan universiteterne må investere i at kommercialisere deres forskning, fx når de investerer i selskaber, der arbejder med kommercialisering af forskning, og når de selv laver spin-outs.
- Dertil kommer, at det kan være vanskeligt for nye, mindre virksomheder at forhandle med universiteterne om rettighederne til ny viden, i form af patenter.
- Der er behov for, at universiteterne får styrket incitament og mulighed for at kommercialisere deres forskning og samarbejdet med erhvervslivet og private investorer.

FORSLAG



- Universiteterne skal have et styrket incitament til at samarbejde med hinanden og private investorer om kommercialisering af forskningsresultater samt til at skabe iværksættere, der udspringer fra universiteterne. Fx ved:
 - At give universiteterne friere lovgivningsmæssige rammer for, hvordan de kan investere i at skabe nye virksomheder på baggrund af deres forskning, fx ved at saminvestere med professionelle ventureinvestorer gennem fonde.
 - At gøre det mere enkelt for iværksættere at overtage ny viden og nye teknologier fra universiteterne. I de tilfælde, hvor der er brug for at formalisere samarbejdet, fx gennem salg af et patent, er det vigtigt, at det sker efter simple modeller og standardaftaler for teknologioverførsel, som også er til at håndtere for iværksættervirksomheder.

FORSLAGETS EFFEKT OG MÅLGRUPPE



- Lettere og mere simpel adgang til at kommercialisere viden vil betyde, at en større del af forskningsresultaterne kan bringes i anvendelse i dansk erhvervsliv, herunder ikke mindst i iværksættervirksomhederne.

Indholdsfortegnelse

I. Sammenfatning

II. Hvorfor iværksætterier er vigtigt for Danmark

III. anbefalinger

A. Styrket adgang til talent

B. Mere risikovillig kapital

C. Bedre iværksætterkultur

IV. Langsigtet strategisk anbefaling

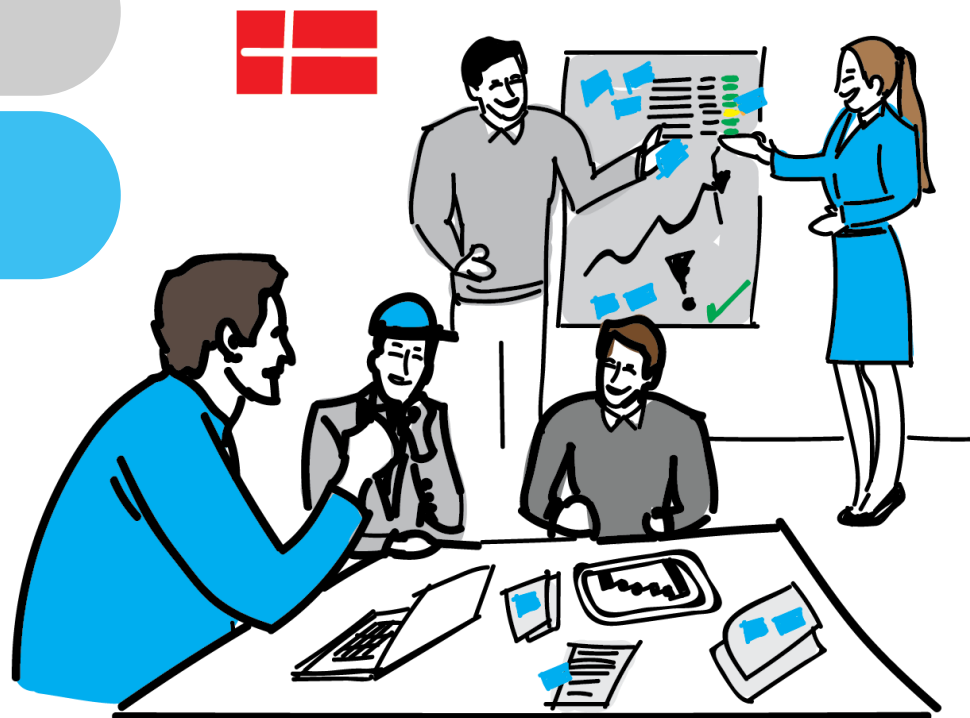

To tredjedele af danskerne ser positivt på iværksættere, men få vælger det som en seriøs karrierevej – og færre end i andre lande

Danskerne ser positivt på iværksætteri...

Hvordan ser den danske befolkning over 18 år på iværksættere? (Pct.)

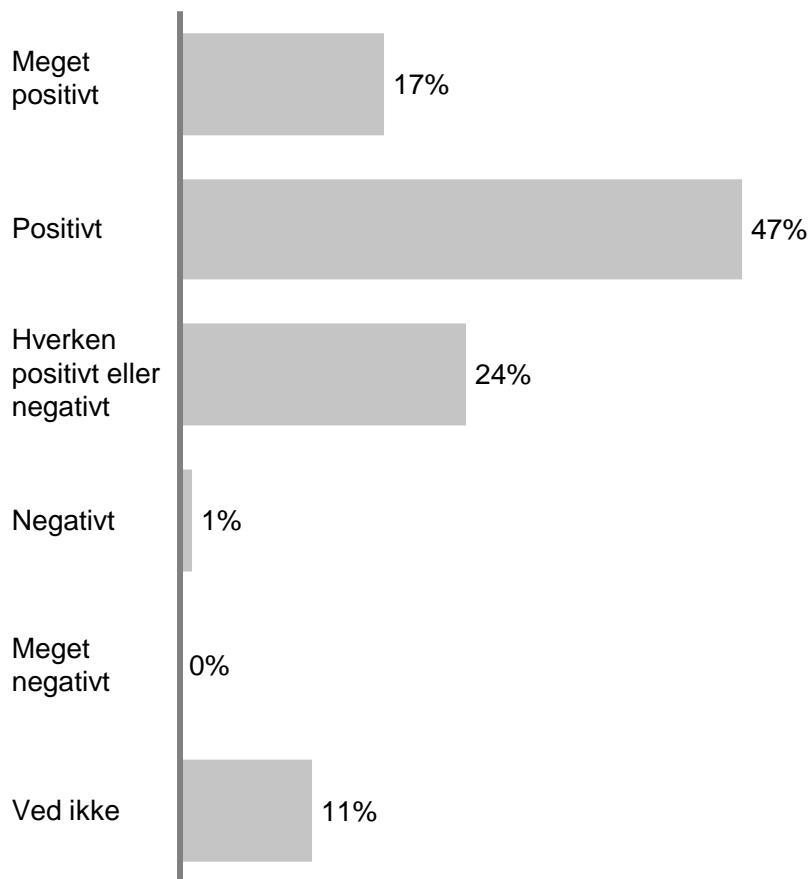

...men det er få, der vælger at gå iværksættervejen sammenlignet med andre EU-lande

Andel af befolkningen (18-64 år), som aktivt har startet en ny virksomhed, eller som leder en virksomhed, der er mindre end 3,5 år gammel (Pct.)

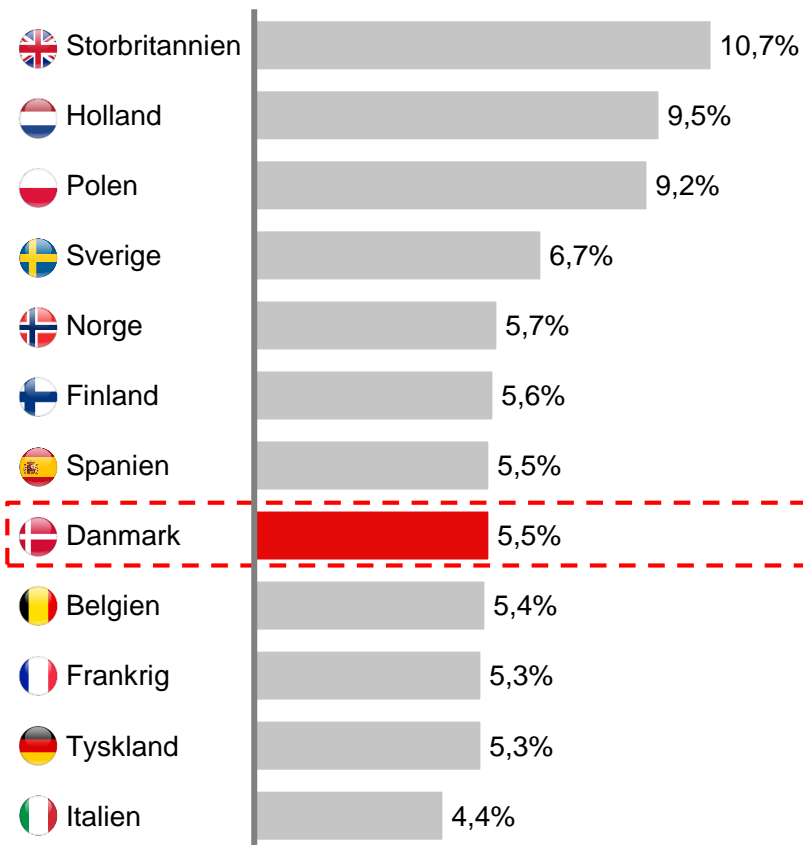

Samtidig startes der samlet set for få nye virksomheder i Danmark per capita – og for få af de danske virksomheder bliver vækstvirksomheder

Nye virksomheder ifht. befolkning, 2015

(Antal nyoprettede virksomheder pr. 10.000 indbyggere)

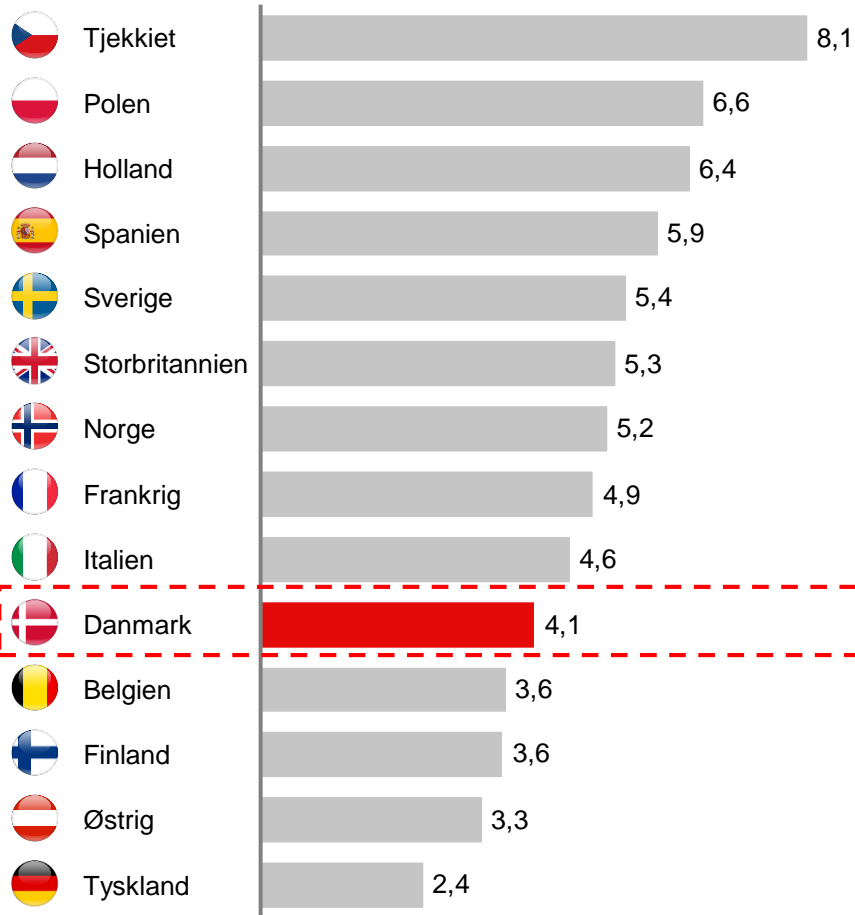

Vækstvirksomheder¹ ifht. befolkning

(Antal vækstvirksomheder pr. 10.000 indbyggere)

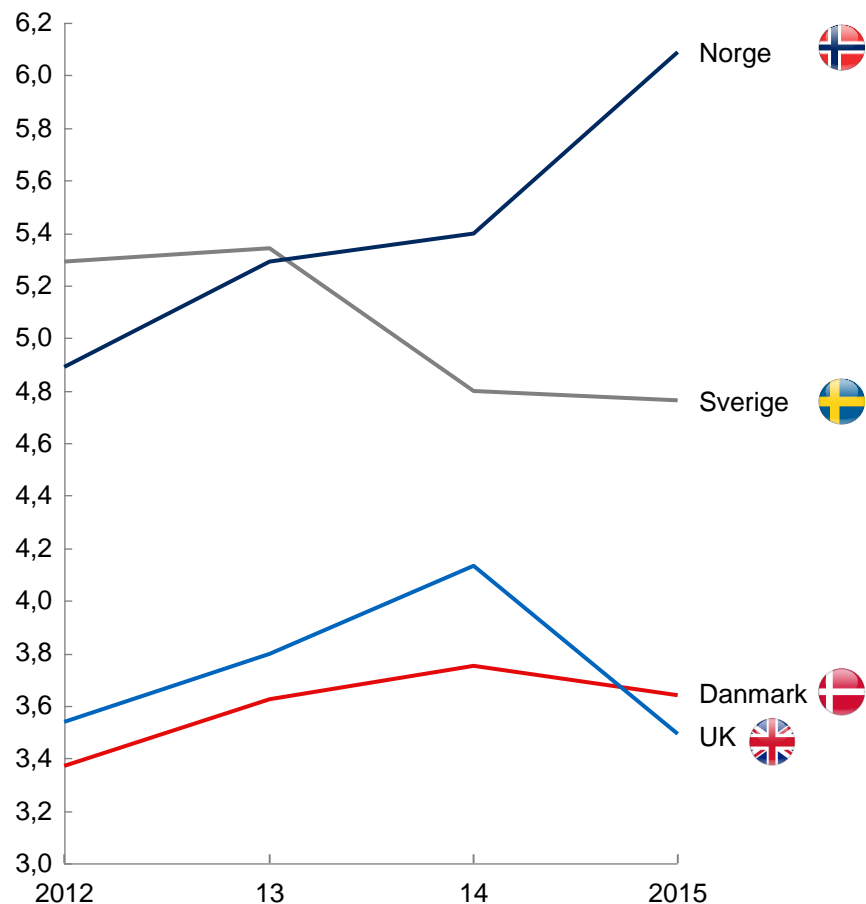

1 Vækstvirksomheder defineres som virksomheder, der har mindst 10 ansatte, og i en periode på tre år har haft en gennemsnitlig årlig vækst i antallet af ansatte på mindst 10 pct.

Kilde: Eurostat.

Danskerne føler ikke, at de har de rette kompetencer og viden til at starte en virksomhed

Årsager til, at danskerne ikke ønsker at starte en ny virksomhed

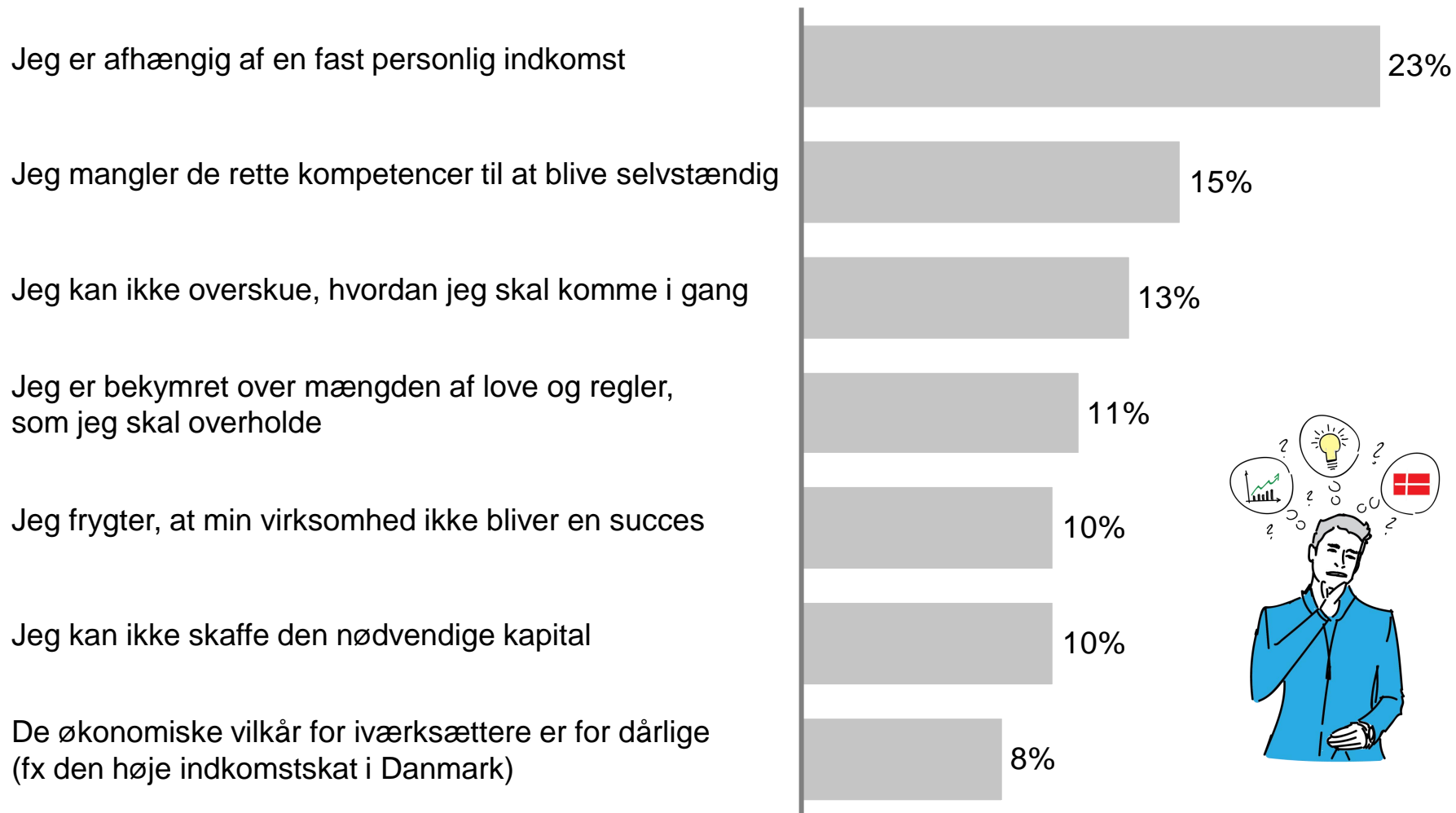

I Danmark er ni ud af ti lønmodtagere, og der er derfor ikke mange rollemodeller for iværksættere

■ Lønmodtagere ■ Selvstændige med ansatte ■ Selvstændige uden ansatte

Andel selvstændige med og uden ansatte blandt beskæftigede i EU. 15-64-årige (pct.)

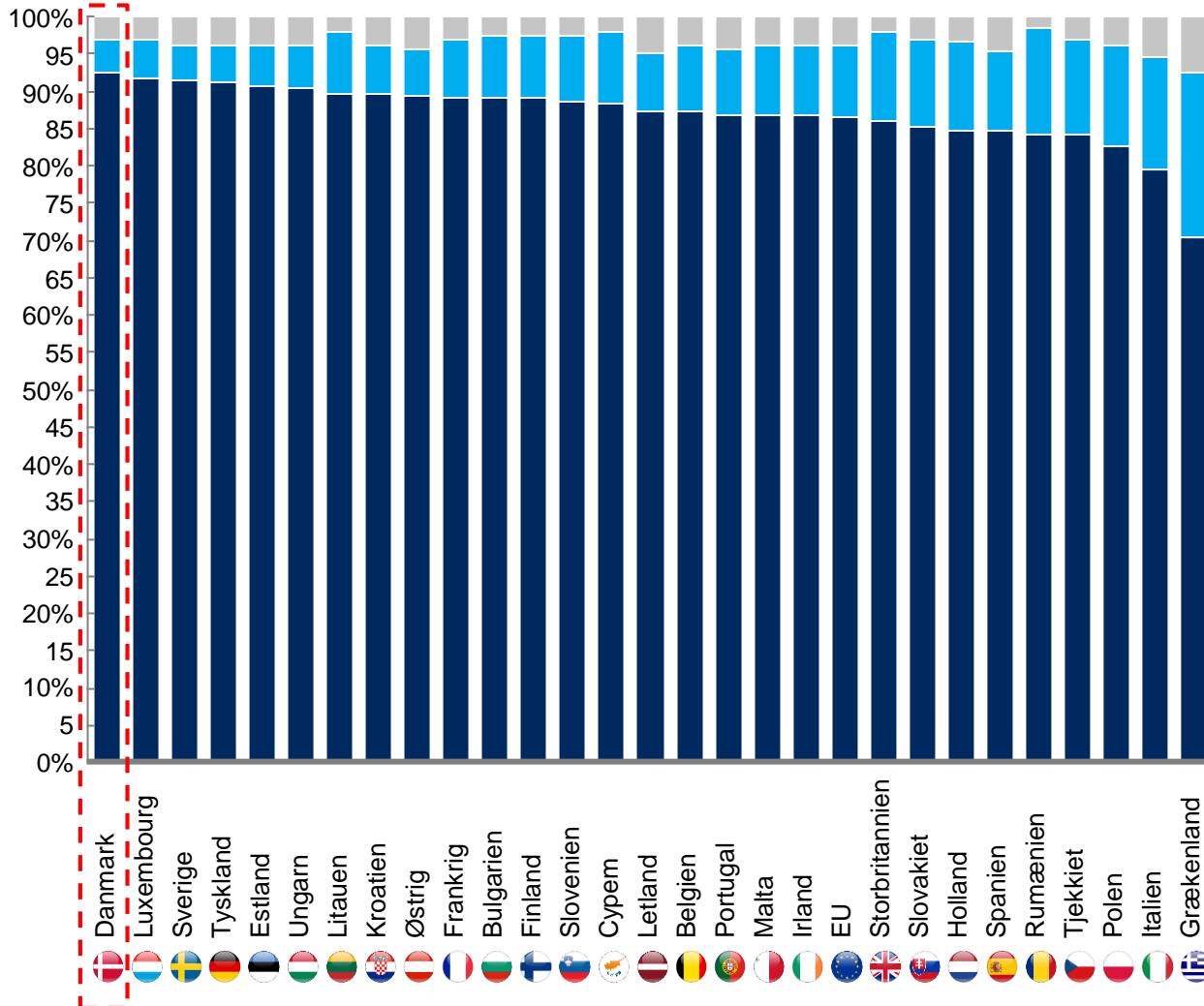

Kommentarer







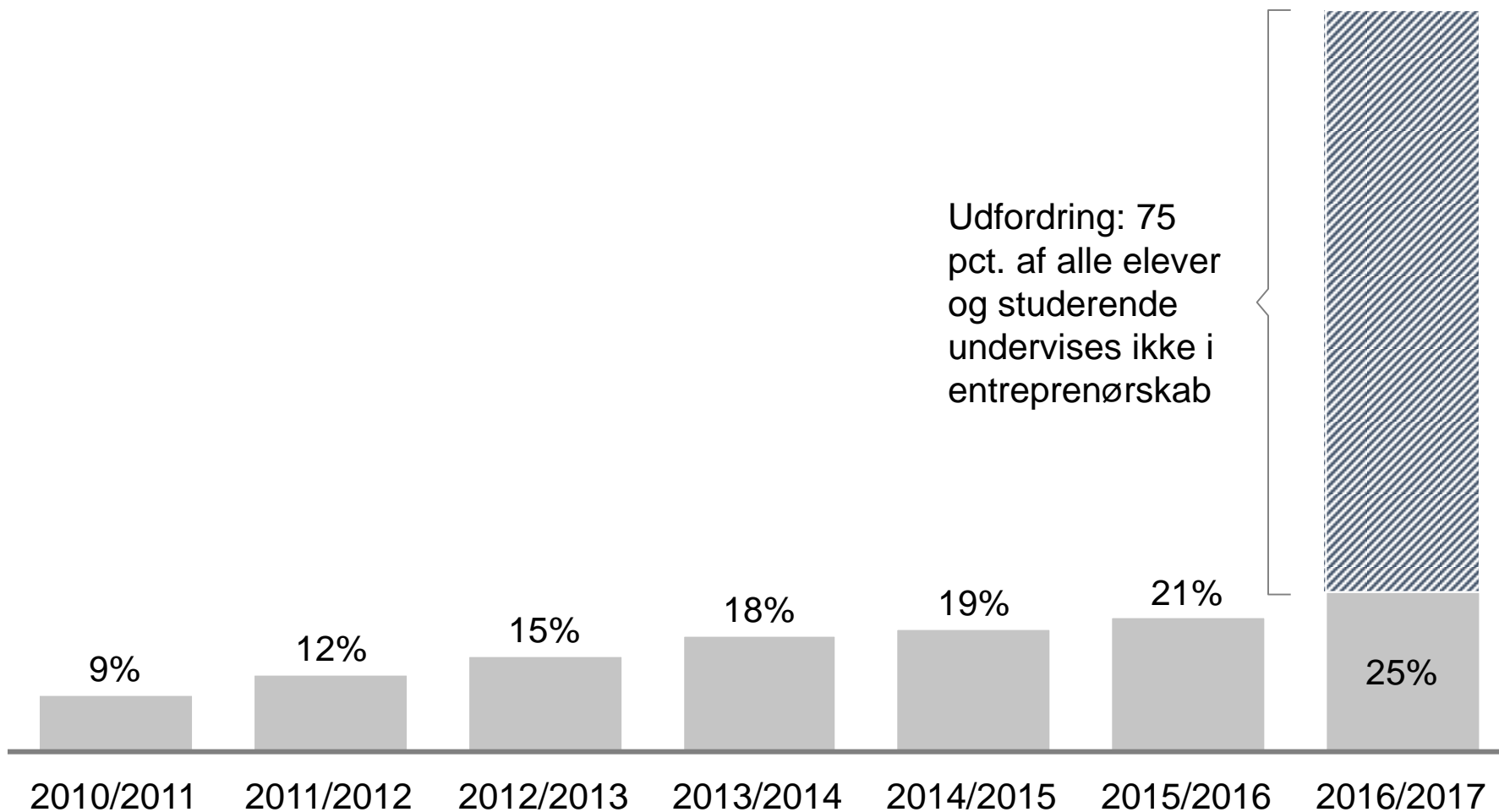







- Danmark havde den laveste andel af selvstændige i EU i 2017
- 92,5 pct. af de beskæftigede danskere var lønmodtagere, hvorimod EU's gennemsnit lå på 86,4 pct.
- Danmarks iværksættere genererer dog en høj andel af lønmodtagerjobs med 43,5 pct.

Tre ud af fire danske elever og studerende møder ikke undervisning, inspiration mv. om iværksætteri på deres vej gennem uddannelsessystemet

Andel af danske elever og studerende, der undervises i entreprenørskab



Der er stadig for få begivenheder, hvor det at være iværksættere fremstilles som en attraktiv levevej. Der er brug for et større offentligt engagement.

Udvalgte events	Land	Stiftet i år	Deltagere i 2017	Offentlig støtte
		2009	59.000	Websummit har modtaget væsentlig økonomisk støtte fra både den irske stat og den portugisiske stat (efter flytning i 2016).
		2014	40.000	Eventen er støttet af borgmesteren i London.
		2008	20.000	Eventen er støttet af Team Finland (inkluderer flere finske ministerier).
		2017	16.000	Techfestival har blandt modtaget støtte fra Erhvervsministeriet, men fra 2019 er der ingen statslige puljer at hente støtte fra.
		2015	7.000	Eventen er støttet af Startup Europe (EU-Kommissionen) og spanske myndigheder (Marca España).
		2015	5.000	Eventen er støttet af Startup Europe (EU Kommissionen) og det tyske Økonomi- og Energiministerium.
		2012	4.000	TechBBQ har blandt modtaget støtte fra Erhvervsministeriet, men fra 2019 er der ingen statslige puljer at hente støtte fra.

Iværksætterpanelet har to anbefalinger, der skal bidrage til at styrke iværksætterkulturen



C1 Iværksætteri skal italesættes som en seriøs levevej allerede i uddannelsessystemet

C2 Boost større danske iværksætterevents med fokus på teknologianvendelse og internationalisering

C1 Iværksætteri skal italesættes som en seriøs levevej allerede i uddannelsessystemet

UDFORDRING



- Fonden for Entreprenørskab er den afgørende nationale aktør med hensyn til at udvikle entreprenørskab i undervisningen i Danmark. Fondens offentlige finansiering beror på forskningsreserven, der bliver udmøntet ved et nyt forlig hvert år. Dermed skal fonden hvert år bruge tid og kræfter på at få prioriteret arbejdet politisk. Det betyder, at fonden har svært ved at planlægge mere langsigtet, og at der hvert år kan bruges færre ressourcer til de faglige aktiviteter i fonden.
- Fondens politiske ophæng er en strategi fra 2010, der sætter den overordnede politiske ramme for undervisning i iværksætteri. Strategien bør opdateres for at give sigtelinjer for det fremadrettede arbejde med undervisning i iværksætteri.
- I gennemsnit er der ca. en fjerdedel af elever og studerende, der deltager i undervisning i entreprenørskab. Der er behov for at øge denne andel og sigte efter, at alle i løbet af deres uddannelse får undervisning i entreprenørskab.

FORSLAG



- Fonden for Entreprenørskab skal have en flerårig grundbevilling, så fonden kan koncentrere sig om at gennemføre fondens aktiviteter i et mere langsigtet perspektiv.
- Strategien for entreprenørskab i uddannelserne opdateres, så ambitionerne for fondens virke øges.

FORSLAGETS EFFEKT OG MÅLGRUPPE



- Fondens arbejde vil få et klarere politisk ophæng at arbejde ud fra, så fonden får arbejdsro til at fokusere på fondens formål – at skabe øget interesse for og kompetencer i iværksætteri og entreprenørskab i uddannelsessystemet.
- Styrke de studerendes konkrete erfaring med og kompetencer inden for iværksætteri, så det i højere grad bliver et realistisk bud på en levevej for flere danske unge.

C2 Boost større danske iværksætterevents med fokus på teknologi-anvendelse og internationalisering

UDFORDRING



- Der findes i dag en række større succesfulde private arrangementer i Danmark, som er med til at understøtte iværksætterkulturen, og som samtidig markedsfører Danmark internationalt som en stærk iværksætternation.
- Erfaringerne er, at det på nuværende tidspunkt ikke er muligt at gennemføre større iværksætterarrangementer såsom TechBBQ og Techfestival på almindelige markedsvilkår. Sponsorater fra private virksomheder er ofte lettere at tiltrække, hvis der er givet tilsagn om en vis offentlig basisbevilling.
- Aktørerne bag de større iværksætterarrangementer har vanskeligt ved at udvikle og øge ambitionsniveauet for deres aktiviteter grundet finansieringsudfordringer. For det første er især de statslige midler blevet vanskeligere at komme i betragtning til (grundet faldende bevillinger til relevante myndigheder), og dernæst er eventuelt bevilliget tilskud ofte engangstilskud (rettet mod en bestemt begivenhed et bestemt år). Det er derfor vanskeligt at gennemføre en strategisk udvikling af iværksætterarrangementerne over en flerårig periode.
- Markedsføringen af Danmark som iværksætternation ved større udenlandske iværksætterevents (fx SLUSH) er derudover svag og ukoordineret.

FORSLAG



- Det anbefales, at der foretages en prioritering, hvor de vigtigste større iværksætterarrangementer i Danmark bevilliges den fornødne økonomiske støtte i en flerårig periode.
- Det anbefales, at markedsføringen af Danmark som iværksætternation prioriteres ved større internationale iværksætterevents.

FORSLAGETS EFFEKT OG MÅLGRUPPE



- Forslaget forventes at styrke den danske iværksætterkultur og bidrage til at markedsføre Danmark som en stærk iværksætternation internationalt.

Indholdsfortegnelse

I. Sammenfatning

II. Hvorfor iværksætterier er vigtigt for Danmark

III. anbefalinger

A. Styrket adgang til talent

B. Mere risikovillig kapital

C. Bedre iværksætterkultur

IV. Langsigtet strategisk anbefaling

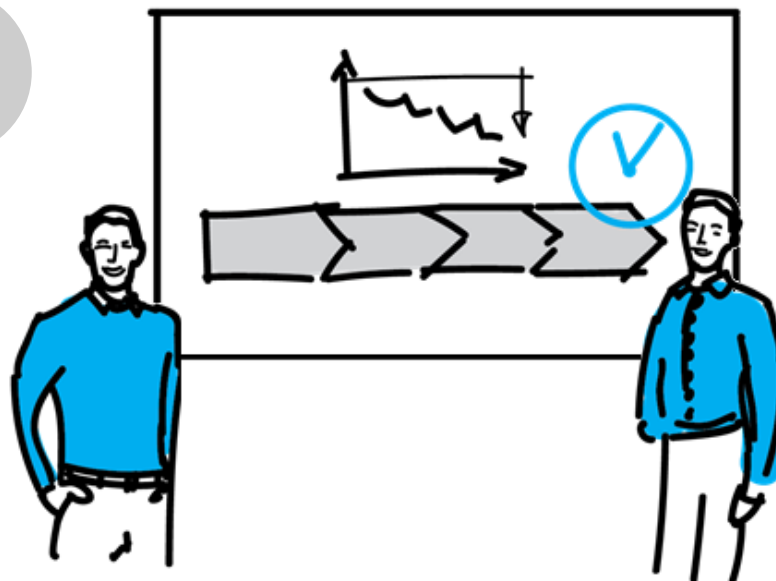

Den høje marginale aktiebeskatning i Danmark medfører, at iværksættere og investorer ikke belønnes tilstrækkeligt for at tage en risiko

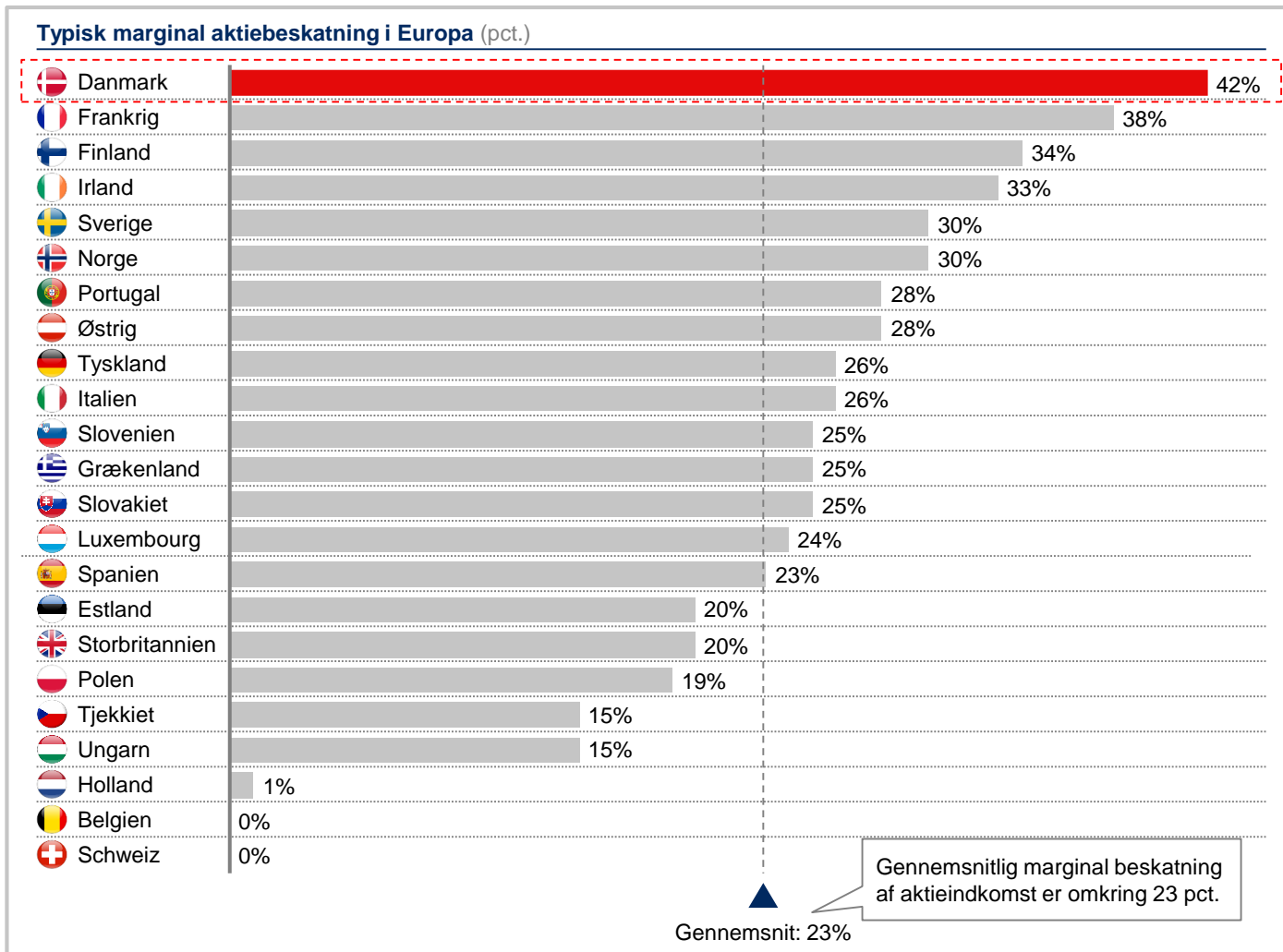

Kommentarer

- Den danske aktiebeskatning er den højeste i Europa
- Den danske aktiebeskatning gør det mindre attraktivt at stille kapital til rådighed for iværksætteri frem for fx at investere i det private ejendomsmarked, hvilket kan gøres uden avancebeskatning, eller placere ens opsparing i pension, hvor den marginale beskatning er lavere
- Mangel på aktiekapital for små virksomheder, der ikke kan rejse penge i udlandet, resulterer i tabt vækst, velstand og skatteprovenu for samfundet

Anm.: Opgørelsen er baseret på følgende forudsætninger: Aktierne ejes personligt i et selskab beliggende i skatteyderens bopælsland, aktierne er ejet i fem år, aktionæren ejer 100 pct. af selskabet, aktierne er ikke optaget til handel på et reguleret marked, og aktionæren anses ikke for at være "professionel trader". I Sverige er der særlige regler for personer, der arbejder i virksomheden - der er her lagt til grund, at aktionæren ikke er aktiv i virksomheden. De opgjorte skattesatser vil kunne antage andre værdier, såfremt individuelle forhold gør sig gældende, ligesom andre skattesatser vil kunne gøre sig gældende, såfremt der er tale om andre forudsætninger.

Mindre virksomheder er i høj grad afhængige af danske investorer, og de har sjældent institutionelle ejere

Andelen af indenlandske aktionærer i danske virksomheder fordelt efter virksomhedens størrelse

Pct.

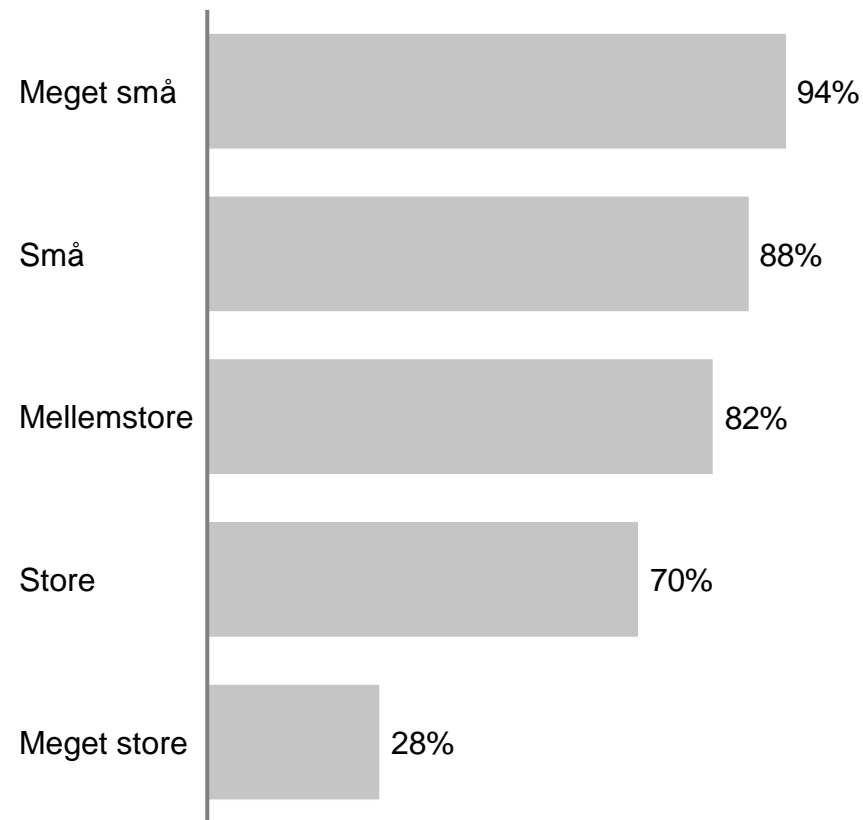

Andel af danske virksomheder med institutionelle ejere fordelt efter virksomhedens størrelse

Pct.

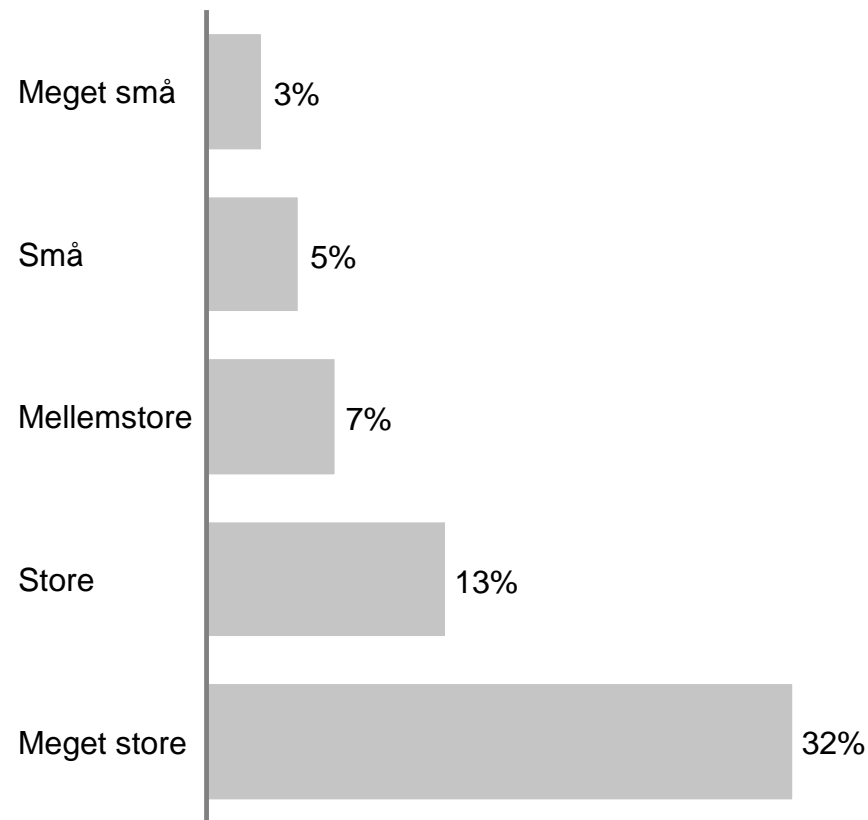

Anm. Figuren t.v. viser andelen af hhv. inden- og udenlandske aktionærer inden for hver virksomhedsstørrelse baseret på ejeroplysninger i virksomhedernes regnskaber.

I figuren t.h. er institutionelle ejere defineret som ud fra BvD definitionen af ejere inden for kategorien: "Mutual & Pension Fund/Nominee/Trust/Trustee", "Hedge Funds", "Venture Capital" og "Private Equity firms". Opgørelsen inkluderer både helt og delvist ejerskab.

Kilde: Copenhagen Economics for Ioværksætterpanelet (2018).

~50 pct. af beskæftigelsen og værditilvæksten sker i mindre virksomheder, der er afhængige af investorer, der betaler dansk aktieindkomstskat

■ Afhængig af danske ejere ■ Ikke afhængig af danske ejere

Andel som er afhængig af danske ejere omfattet af dansk personlig beskatning af aktieindkomst

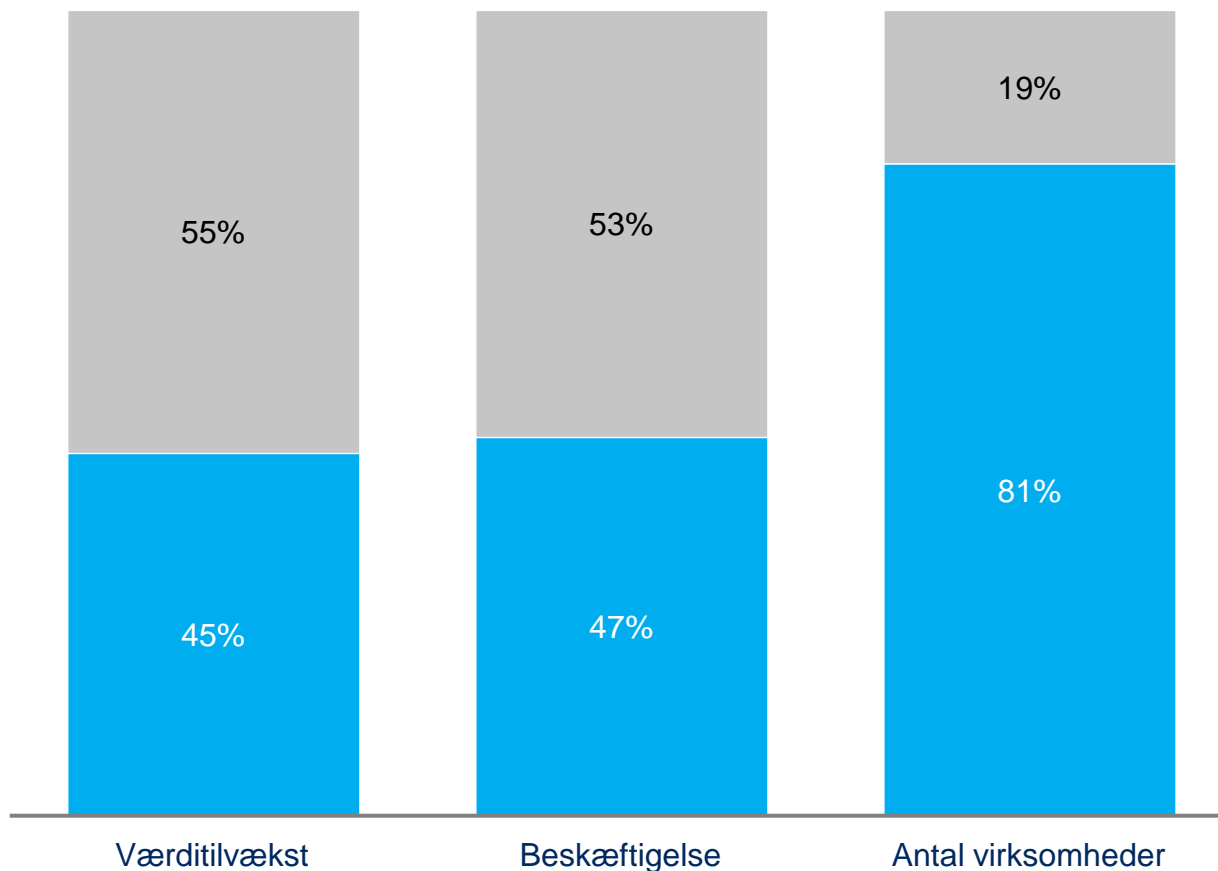

Kommentarer

- Det er de små og mellemstore virksomheder, der er afhængige af danske investorer, der betaler dansk skat
- En af de centrale konsekvenser af en høj aktieindkomstbeskatning er, at de små og mellemstore virksomheder kan opleve højere omkostninger til kapital end virksomheder, der har adgang til de internationale kapitalmarkeder
- Det kan påvirke næsten halvdelen af værditilvæksten og beskæftigelsen i Danmark

Anm.: Opgørelse bygger på tilgængelige regnskabsoplysninger om, hvor stor en del af virksomhederne i hvert virksomhedssegment, der i 2016 havde enten minimum en institutionel investor eller minimum en udenlandsk aktionær. Disse andele aggregeres jf. fordelingen af reelt aktive virksomheder i hvert størrelsessegment i 2015

Kilde: Copenhagen Economics for Iværksætterpanelet (2018).

Iværksætterpanelet har en langsigtet strategisk anbefaling om at sænke aktieindkomstskatten

- D1** Sænk aktieindkomstskatten, så det bliver attraktivt at tage en risiko og investere i at skabe nye virksomheder og arbejdspladser



D1 Sænk aktieindkomstbeskatning, så det bliver attraktivt at tage en risiko og investere i at skabe nye virksomheder og arbejdspladser

UDFORDRING



- Den marginale danske sats for aktieindkomst er den højeste i Europa.¹ I Danmark beskattes aktieindkomst under 52.900 kr. (2018-niveau) med 27 pct., mens aktieindkomst over 52.900 kr. beskattes med 42 pct..
- Dette betyder, at det ikke er særlig attraktivt at tage en risiko i Danmark, eftersom både iværksættere og investorer ikke bliver tilstrækkeligt belønnet for at skabe og investere i store, værdifulde virksomheder.
- Aktieindkomsts-katten er en udfordring:
 - når talentfulde danskere skal vælge, om det er risikoen værd at blive iværksættere og
 - når vækstiværksættere og mange andre små danske virksomheder, der ikke har adgang til de internationale kapitalmarkeder, skal rejse kapital, da den høje aktieskat gør det vanskeligt at rejse kapital i Danmark fra danske investorer.

FORSLAG



- Afskaf progressionen i beskatning fra aktieindkomst for at nå ca. samme niveau som i resten af Norden. Aktieindkomsts-katten bliver dermed på 27 pct..

FORSLAGETS EFFEKT OG MÅLGRUPPE



- Forslaget vil gøre det mere attraktivt at skabe og investere i blandt andet vækstvirksomheder:
 - Iværksættere, der bliver succesfulde, vil få en større økonomisk gevinst ved at have løbet risikoen for at skabe deres eget frem for at blive lønmodtagere.
 - Nye, mindre virksomheder, der ikke har adgang til udenlandske investeringer, vil få lettere adgang til risikovillig egenkapital til en fornuftig pris, da de i langt højere grad end store virksomheder er afhængige af adgang til finansiering på de danske kapitalmarkeder.

¹ PWC har i 2017 undersøgt de europæiske lande og fundet, at Danmark med 42 pct. har den højeste aktieindkomstbeskatning for en privat investor. Der findes enkelte særtilfælde, hvor man kan se en højere sats i Frankrig og Irland. Ses der bort fra særtilfælde, har Danmark den højeste faste skattesats. Det menes, at Danmark også skulle have den højeste aktieskat i resten af OECD, men i dette arbejde er det kun valideret manuelt i Europa.

Iværksætterpanelets sammensætning

